

2022 可持续发展报告

暨ESG(环境、社会、管制)报告

宁波华翔电子股份有限公司

电话: +86 21 68949998

地址: 中国上海市浦东新区世纪大道1168号A栋6楼

邮箱: Stock-dp@nbhx.com



目录

关于本报告	02
管理层致辞	04

01 关于华翔

企业概况	08
战略布局	09
企业管治	09
可持续发展	16

02 品质华翔

创新研发	20
质量管控	24
竭诚服务	28
供应商管理	30

03 绿色华翔

环境管理	34
污染物管理	36
资源管理	38

04 温度华翔

以人为本	46
人才成长	50
文化共建	54
安全生产	57
社区发展	60

附录一	61
-----	----

对联合国可持续发展
目标的贡献



关于本报告

概览



本报告是宁波华翔电子股份有限公司(以下简称“宁波华翔”“本公司”“我们”)发布的第一份可持续发展报告,反映本公司在可持续发展方面践行企业社会责任的表现。

编制依据



本报告主要参照深圳证券交易所(以下简称“深交所”)《深圳证券交易所上市公司社会责任指引》《深圳证券交易所上市公司-环境、社会责任和公司治理信息披露指引》(征求意见稿)以及联合国可持续发展目标(SDGs)进行编写。

资料来源及可靠性保证



本报告披露的信息和数据来源于公司统计报告和正式文件,并通过相关部门审核。本公司承诺本报告不存在任何虚假记载或误导性陈述,并对内容真实性、准确性和完整性负责。报告中涉及的货币均为人民币。

确认及批准



本报告经管理层确认后,获董事会通过。

报告时间范围



本报告为年度报告,涵盖 2022年 1月 1日至 2022年 12月 31日(“报告期”)的工作。

报告范围及边界



本报告涵盖的主体包括宁波华翔所有运营控制资产,其中环境数据指标涵盖长春华翔汽车金属部件有限公司(以下简称“长春华翔”)、宁波井上华翔汽车零部件有限公司(以下简称“井上华翔”)、诗兰姆汽车零部件有限公司(以下简称“诗兰姆”)、NBHX TRIM Group(以下简称“NBHX TRIM”)。

报告编制流程



本报告经过资料收集、利益相关方访谈、利益相关方问卷调研、框架确定、报告编写、报告设计、部门与高层审核等环节完成编制。

报告语言



报告以中英文两种语言发布。

管理层致辞



尊敬的读者，

感谢您对宁波华翔2022年《可持续发展报告》的关注。

宁波华翔始终以“持续的盈利能力，坚持稳健的财务政策；让股东方受益，让客户满意，让合作者发展”为宗旨，积极推进现有产品转型升级，拓展多元化客户结构，寻找产业并购机会，不断培养新的利润增长点，致力于前瞻的技术创新并成为全球汽车行业优秀供应商。

2022年，我们制定并落地第3个五年发展规划(2021—2025年)，将可持续发展理念融入企业战略和核心业务中，不断探索自身商业价值与社会价值相融合的长期发展模式，打造良性循环。

宁波华翔坚持“质量为先”的经营之道，高度重视客户需求，致力于为客户提供最优质的产品和服务。我们深入加强质量管理体系建设，建立质量鉴定标准，持续开展质量提升行动，维护与客户之间的稳定互动，不断优化客户服务，力争做到质量过硬、客户满意。同时，我们将创新研发视作企业可持续发展的首要驱动力，积极拓展轻量化、电动化产品新领域，大力推动数字化、智能化技术创新，提升企业核心竞争力，赋能行业创新发展。此外，通过不断加强对供应商的全流程管理，携手合作伙伴共同成长，推动产业上下游可持续发展。

宁波华翔坚持做行业内的绿色践行者，在追求高质量发展的同时，不

忘保护环境的责任，为社会带来绿色、环保、节能的产品。我们建立动态循环的环境管理体系，不断健全环境管理制度，落实各项环境管理举措，组织开展多元环境保护宣贯活动，以实际行动贯彻生态文明与绿色发展理念。同时，积极探索资源使用率提升路径，提高能源效益，完善碳排放管理体系，持续提升自身环境表现，让绿色低碳赋能企业高质量发展。

本集团秉承“为每位员工创造能发挥价值的舞台”的理念，坚持以人为本，高度重视人力资源管理，在人才培养与关爱方面不遗余力，携手员工共同书写属于宁波华翔的未来华章。我们重视并保障员工的基本权益，不断完善人才培养与支持体系，设置多样化的沟通渠道，开

展各类员工活动，致力于打造多元、包容、健康幸福的企业环境，用心维护企业的核心发展力量。

此外，宁波华翔以“发展地方经济、回报社会”为己任，积极承担企业社会责任，以点滴善举回馈社会。我们坚持以实际行动传递企业的大爱和温暖，投资建设地方教育设施，关爱社会中的弱势群体，组织开展各项社会公益活动，践行企业社会责任。

未来，宁波华翔将持续自我革新、主动求变，加强企业核心业务在全球化的布局，高擎时代旗帜，不断提升和开发新能源汽车和汽车电子等领域的业务，在新起点上迈步前行，勾勒可持续发展转型路径，让宁波华翔在全球化的商业秩序中致胜长远。



01

关于华翔



宁波华翔以“坚持持续的盈利能力，坚持稳健的财务政策；让股东受益，让客户满意，让合作者发展”为宗旨，通过完善公司治理结构，深化企业管治，提升公司效能，持续推动公司的可持续发展，为各个利益相关方创造价值。

企业概况

全球拥有员工

18,845 人

宁波华翔成立于1988年，并于2005年在深圳证券交易所上市，专业从事中高档乘用车零部件的设计、开发、生产、销售及售后服务的跨国集团公司，全球总部位于中国，并在北美、欧洲、东南亚均拥有分支机构，全球拥有超过70家生产基地及3家区域研发中心，报告期内员工总数18,845人。作为世界汽配五百强企业，我们为众多国际知名汽车品牌提供内外饰件、车身金属件、汽车电子等产品和相关服务。我们秉持“为每位员工创造能发挥价值的舞台”的理念，以“坚持持续的盈利能力，坚持稳健的财务政策；让股东受益，让客户满意，让合作者发展”为宗旨，致力于前瞻的技术创新并成为全球汽车行业优秀供应商。

战略布局

2020年宁波华翔确定了第3个五年发展规划(2021—2025年)，明确了销售、利润、现金流等硬性财务指标，也重新定义了公司产品、客户、管理等未来五年的发展方向，

宁波华翔在五年规划的指引下，积极推进现有产品转型升级、拓展多元化客户结构、积极寻找产业并购机会，努力培养新的利润增长点。

积极推进现有产品转型升级

从传统内外饰件业务向轻量化、电子化产品转型

拓展多元化客户结构

稳步发展现有“ABB”客户并积极拥抱造车新势力

积极寻找产业并购机会

继“热成型”放量逐渐增厚公司业绩，公司也在寻找下一个利润增长点，以通过“自身研发+外延并购”的方式突破传统业务的发展瓶颈

企业管治

公司严格按照《中华人民共和国公司法》《中华人民共和国证券法》《上市公司治理准则》《上市公司自律监管指引第1号—主板上市公司规范运作》和其他有关法律法规和规章的要求，进一步提高规范运作意识，不断完善法人治理结构。

股东大会、董事会、监事会和经理层依据《公司章程》规定的权限、职责和义务，提升公司治理水平和管理质量，切实维护公司及全体股东利益。公司治理的实际情况符合有关上市公司治理规范性文件的要求。

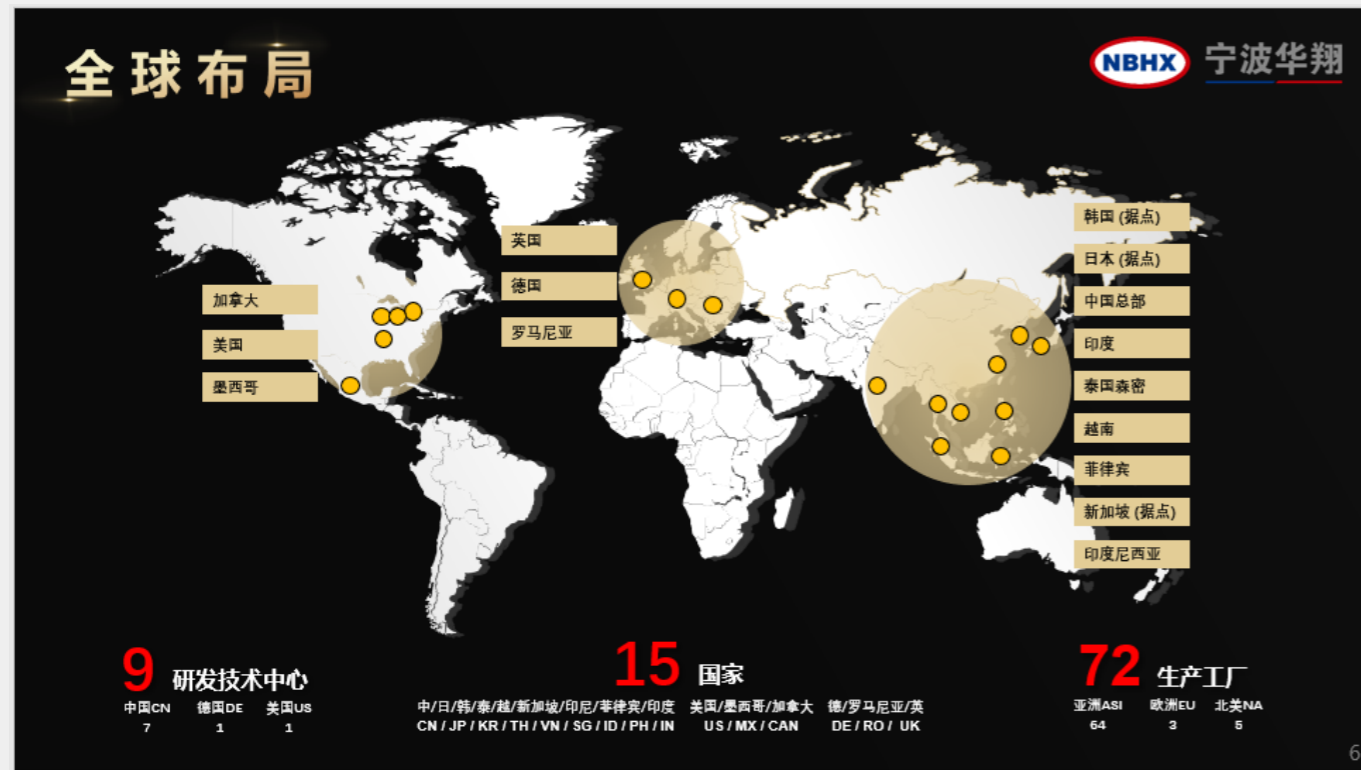

宁波华翔全球布局

公司业务包括内外饰件、金属件、电子电器件和其他业务，经营区域涵盖亚洲、欧洲及北美区域，竞争对手不仅来自国内零部件巨头，也直接对标国际主流零部件企业。作为国内一家民营零部件企业，我们自成立以来始终立足主业，追求踏实经营，创新技术的理念实现发展。通过不断开拓业务范围和产品结构多元化，寻求利润增长点；并持续优化客户资源，提升快速响应能力，扩大全球市场占有率。公司在客户资源、品牌、成本、技术开发、生产基地布局等方面的优势相互促进，形成了行业的优势地位。



宁波华翔管治架构

商业道德

为加强宁波华翔内部控制和治理，规范经营行为，确保公司经营目标的实现和公司持续、稳定、健康发展，维护股东的合法权益，防止舞弊，降低风险，我们根据《企业内部控制基本规范》及上市公司法律、法规、证券交易市场和监管机构的规定和要求，严格遵守《中华人民共和国反不正当竞争法》《中华人民共和国反洗钱法》《关于禁止商业贿赂行为的暂行规定》等相关法律法规，结合公司实际情况，制定了《宁波华翔电子股份有限公司

反舞弊管理制度》。该制度有效规范了公司高、中层管理人员及所有员工的职业行为，确保其严格遵守相关法律、行业规范和准则、职业道德及公司规章制度，树立廉洁和勤勉敬业的良好风气，防止损害公司及股东利益的行为发生。全球的各个运营地严格遵守当地法律，以《宁波华翔电子股份有限公司反舞弊管理制度》为纲要，在员工手册中明确了《商业道德规范管理办法》《公司业务行为规范》

《利益冲突政策指南》等文件，内容涵盖反腐败、反贿赂、利益冲突、隐私保护、举报渠道、举报人保护等多项议题，提升商业道德准则在不同地区的适用性。本公司建立了一套廉洁敬业体系并有效运转，防范了腐败或损害事件的发生，有效提升了员工廉洁高效执业，保障了公司稳定健康发展。廉洁敬业体系包括制度体系、教育体系、执行体系、检查监督体系和执业惩戒体系。

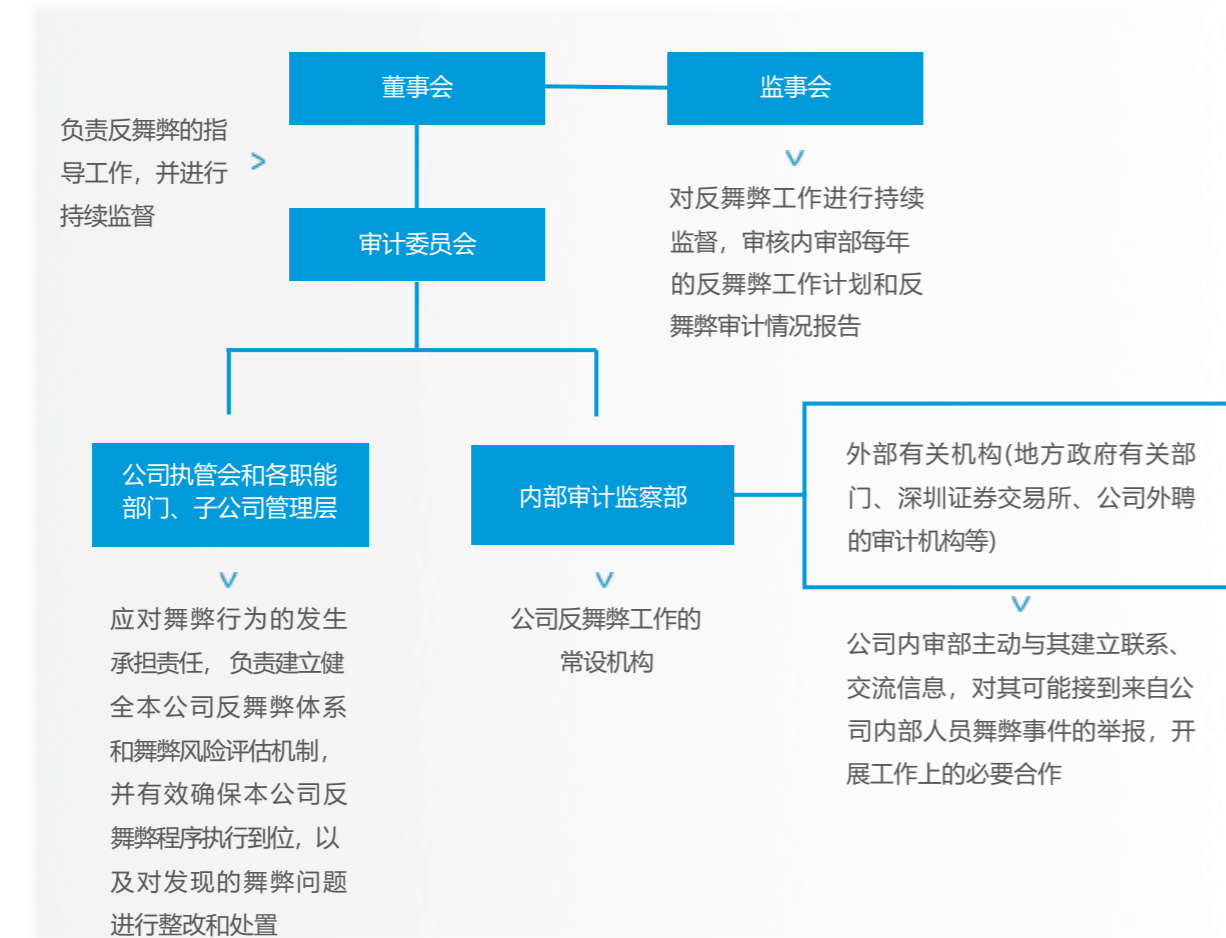

反舞弊机构与职责

累计开展反贪腐
相关培训总时数达到
927.5 小时

报告期内，我们要求部门经理及以上人员以及所有与采购活动相关的人员签订《员工合规承诺书》，签署员工需严格遵守公司反舞弊制度的规定，坚持廉洁从业，严格遵守职业操守，做到诚实守信自觉接受监督，恪守合规经营原则，遵守公司内部制定的合规制度和流程，严守操作风险底线。

宁波华翔不断提升员工纪律法规意识，加强廉洁教育的影响力和渗透力。公司对下属公司进行线下和线上相结合的培训，主要宣贯合规文化、反舞弊重要条款和举报案件的证据要求和受理方式等内容，累计开展反贪腐相关培训2次，总时数达到927.5小时，参与人数达到471人。



反贪腐培训

反舞弊与商业道德相关的审计与提升

宁波华翔在要求相关员工签署《员工合规承诺书》以及供应商签署《反商业承诺贿赂书》的同时，报告期内制定《审计监察管理办法》，对包括触碰利益冲突红线、违规履行工作职责等行为的处理要求进行明确和宣贯。

公司通过内部监察审计项目和接受举报等途径，进一步识别出应主动承诺而未承诺的业务活动中员工和供应商关联关系事项，并根据《反舞弊制度》和《员工合规承诺书》的合规要求进行调查取证并做针对性处理。

截止报告期末，我们共开展10次反舞弊相关审计和调查，并完成对相关人员的处理工作，为公司挽回相应经济损失的情况下进一步明确合规红线要求。

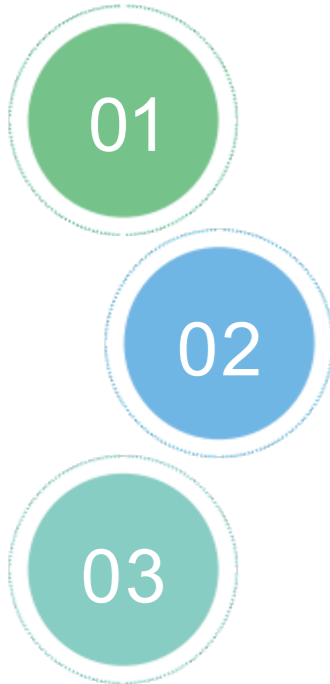

反舞弊审核

宁波华翔还将商业道德审核纳入公司风险管理体系中。我们以《集团管控集分权手册》为纲，在相关业务部门的制度程序中明确主要职责要求，在业务流程中，采取职责分离和相互制约，并且与内审相关部门定期监督相结合方式，推动企业健康平稳发展。除了内部审核之外，截止报告期末公司与外部第三方反舞弊调查部门合作，累计已完成 4,500 余家主要供应商和 600 余位重要岗位员工的合规审核与筛查，对识别出的异常供应商进行处理。

我们在关注自身商业道德管理的同时，也致力于与所有合作伙伴共同遵循法律和商业准则，协力打造廉洁、高效的商业环境。公司从新供方准入阶段入手，严格管控新供方准入资质审核，充分识别风险、提高新进供方质量。例如：流程中增加内控审核层级

针对供应商注册时间短、贸易类公司、财务指标差等高风险供应商设立特批流程、定义并提升“重要”非生产性供应商的准入标准、规范客户指定供应商书面证明材料等，强化单次采购金额重大供应商现场审核要求。

所有供应商均被要求签署《反商业贿赂承诺书》等文件，其中涵盖供应商承诺廉洁行为、公平竞争、监督买方人员廉洁行为等方面的要求。对已有供应商开展年度审核，对其资质以及供应商廉洁协议有效性进行确认。

除新准入的供方需要声明与宁波华翔的员工有无关联关系，以确保没有利益冲突，同时公司也设有通常的沟通渠道，便于供应商和企业员工正确及时反馈所发现的问题。

我们对所有的采购员都进行廉洁教育，不定期召开廉洁文件的学习。报告期内所有与采购活动相关的人员均参与了反廉洁文件培训学习并签署《员工合规承诺书》，审计监察专业人员逐一解读相关规定并举例探讨，加深员工对腐败的认知，稳固员工对反腐的决心及意志。

建设廉洁供应链的举措

**《华翔审计》
2022 年刊**

主办方：宁波华翔内审部
撰稿人：内审部全员

地址：上海市浦东新区世纪大道1168号东方金融广场A座6F

举报电话：138 1803 7523
举报邮箱：audit@nbhx.com

《华翔审计》年刊

举报渠道

宁波华翔设立了举报电话、邮箱、信件、现场举报等多途径的检举通道，不仅适用于内部员工，同样适用于外部及各利益相关方。我们接受包括但不限于腐败、不正当竞争、环境问题、工作条件、信息安全问题等一切违法违规行为的举报。本公司对违反了相关规定制度的事项严格按照规定做出惩罚，涉及犯罪的依法移交司法机关，并对举报人进行身份保护，禁止任何形式的打击报复。报告期内，宁波华翔未发生反贪污及商业道德相关的诉讼案件。

举报电话

固定电话 021-5844 8404
移动电话 138 1803 7523

举报邮箱

audit@nbhx.com

邮寄地址

上海市浦东新区世纪大道 1168 号
宁波华翔电子股份有限公司内审部

邮政编码：200122

举报途径

信息安全

宁波华翔严格遵守《中华人民共和国保密法》《中华人民共和国个人信息保护法》，德国《信息和通讯服务规范法》《网络安全战略》《德国网络安全法》等所在运营地有关客户隐私和信息安全的法律法规，制定了《电子邮件使用及管理制度》《基础架构

安全运维细则》《上网行为管理制度》《信息机房管理制度》《商业软件正版化管理制度》《信息化安全管理制度》等一系列信息安全相关内部文件，指导下属公司日常运行时的信息安全工作。制定《信息系统账号及权限管理办法》，指导和规

范用户端的账号变动和授权管理。我们在全公司范围内搭建态势感知平台，该平台集合防病毒软件、防火墙、入侵监测系统、安全审计系统等多个数据信息系统，对主干网络做整体监控，可评估可能发生的攻击和漏洞，确保网络的安全。

管理提升

- 加强上网行为管理
- 提前规划数据加密、数据灾备等重要工作
- 要求客户、员工与公司签署保密协议
- 定义信息系统敏感权限和不相容权限，提升权限管理水平

硬件保障

- 设置独立的数据下载室
- 建立专线

软件升级

- 升级防火墙并增加了局域网态势安全感知，并部署终端企业杀毒软件
- 通过上网行为管理及桌面管控软件，对消费者的信息进行适当合理的管控

我们制定了内部隐私保护章程，规范管理客户隐私安全保护工作，与客户签订保密协议，将隐私保护工作落实于文件中，通过一系列内部举措保护客户隐私，严防信息泄露风险，此外，我们积极开展员工信息安全培训工作，同步强化员工隐私保护意识与能力，最大程度降低源自内部人员的信息安全风险，全方位保障客户隐私权益不受侵犯。

NBHX TRIM TISAX 信息安全认证培训



NBHX TRIM 德国工厂始终强调信息安全工作，积极开展相关安全意识必修培训，覆盖内容包括合规政策介绍、数据与信息安全保护和安全意识培训，确保员工遵守运营地信息安全法规和 NBHX TRIM 内部规程，将信息安全落实于日常点滴。



信息安全培训



集团定期为各子公司做线上及线下安全意识培训，内容涵盖信息资产安全、密码安全、访问权限、数据防外泄、安全事件、病毒防范等，制定并下发相关信息化安全管理制度到各子司，并每年对各子公司的信息化安全执行情况进行审核。



研发中心安全培训



子公司安全培训



线上安全培训

截至报告期末，宁波华翔已经获取了汽车行业共同认可信任的 TISAX (Trusted Information Security Assessment Exchange) 可信信息安全评估交换认证。我们依据 GB/ T 22239-2019 网络

安全等级保护基本要求、《SP800-137 联邦信息系统和组织的信息安全连续性监控 (ISCM)》，以及《GB/T 36626-2018 信息系统安全运维管理指南》，建设以集风险管理、事件管理、资产运维为一体的

安全运营中心。未来我们将逐步推进 ISO27001 信息安全管理体系认证相关的工作。报告期内，宁波华翔对各事业部 / 下属公司的信息系统安全进行审计，未发生信息安全和客户隐私泄露事件。

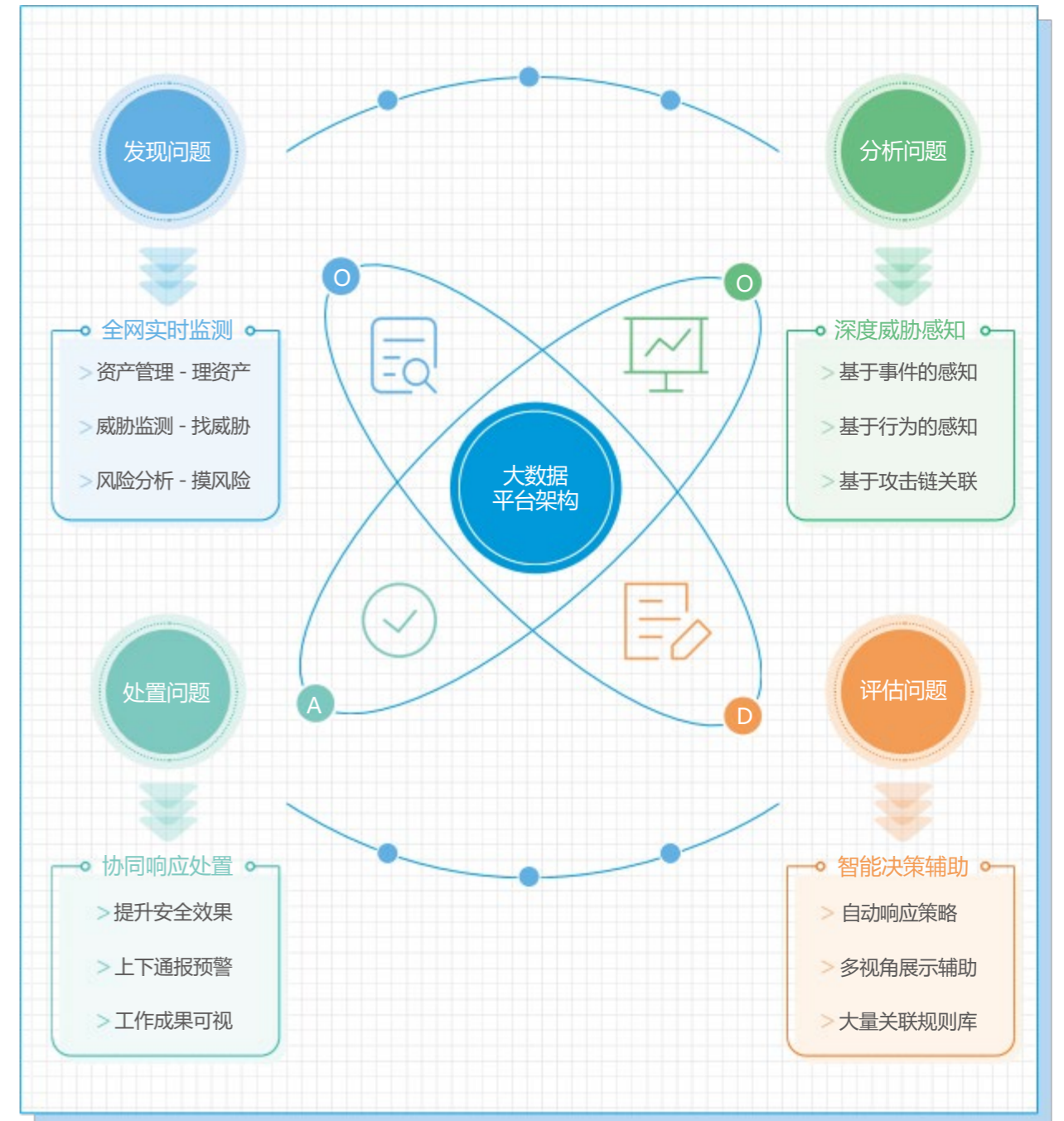

安全运营平台

可持续发展

宁波华翔致力于将可持续发展理念融入公司的业务发展中，不断探索自身价值与社会价值相融合的发展模式。我们在公司层面成立工作小组，负责对公司各项重大事宜的监管并开展指导，公司各下属公司以及各部门配合可持续发展工作的有序开展。

权益人识别与沟通

权益人的支持和关注与宁波华翔的发展密不可分，权益人的建议与意见也是我们不断创新、积极进取的动力。我们通过定期展开形式多样的交流活动，有效促进信息双向流动。以下是对我们日常决策与运营具有影响力和重大关切的六类权益人：

权益人组别	权益人最关注的议题	沟通管道 / 反馈方式
股东 / 投资者	业绩表现与经济绩效 反贪腐管理 公司治理 信息安全管理 气候变化风险与机遇应对 温室气体排放	股东大会 财务报告 业绩发布会 公司公告 来访 / 电话 / 书面沟通
员工	员工薪酬福利与权益保障 员工职业发展与规划 员工健康与安全管理	员工培训 员工会议 员工活动 内部刊物
供货商	供应商管理 产品质量保障 反贪腐管理	现场调研 供货商考核 品质沟通 电话 / 书面沟通 供货商大会
客户	产品质量保障 研发与创新 信息安全管理 知识产权保护 能源管理 客户关系维护	客户专线 客户满意度调研 行业展会 客户投诉处理 邮件往来
媒体	社区公益 业绩表现与经济绩效 研发与创新	新闻稿 / 公告 采访 业绩发布会
监管机构	公司治理 产品质量保障 员工健康与安全管理 污染物管理 温室气体排放	新闻稿 / 公告 年报 定期沟通

重大性议题

我们通过常态化的权益人沟通与交流机制，识别了诸多与宁波华翔可持续发展息息相关的议题，了解各层面的权益人对宁波华翔应对环境、社会及管治议题的意见及期望，从而形成公司的重大性议题矩阵，并将权益人的反馈体现其中。报告期内，我们识别出6项高度重要议题，该类议题会在报告中重点阐述，以此向关注我们的社会各界与权益人展示我们的可持续发展表现。

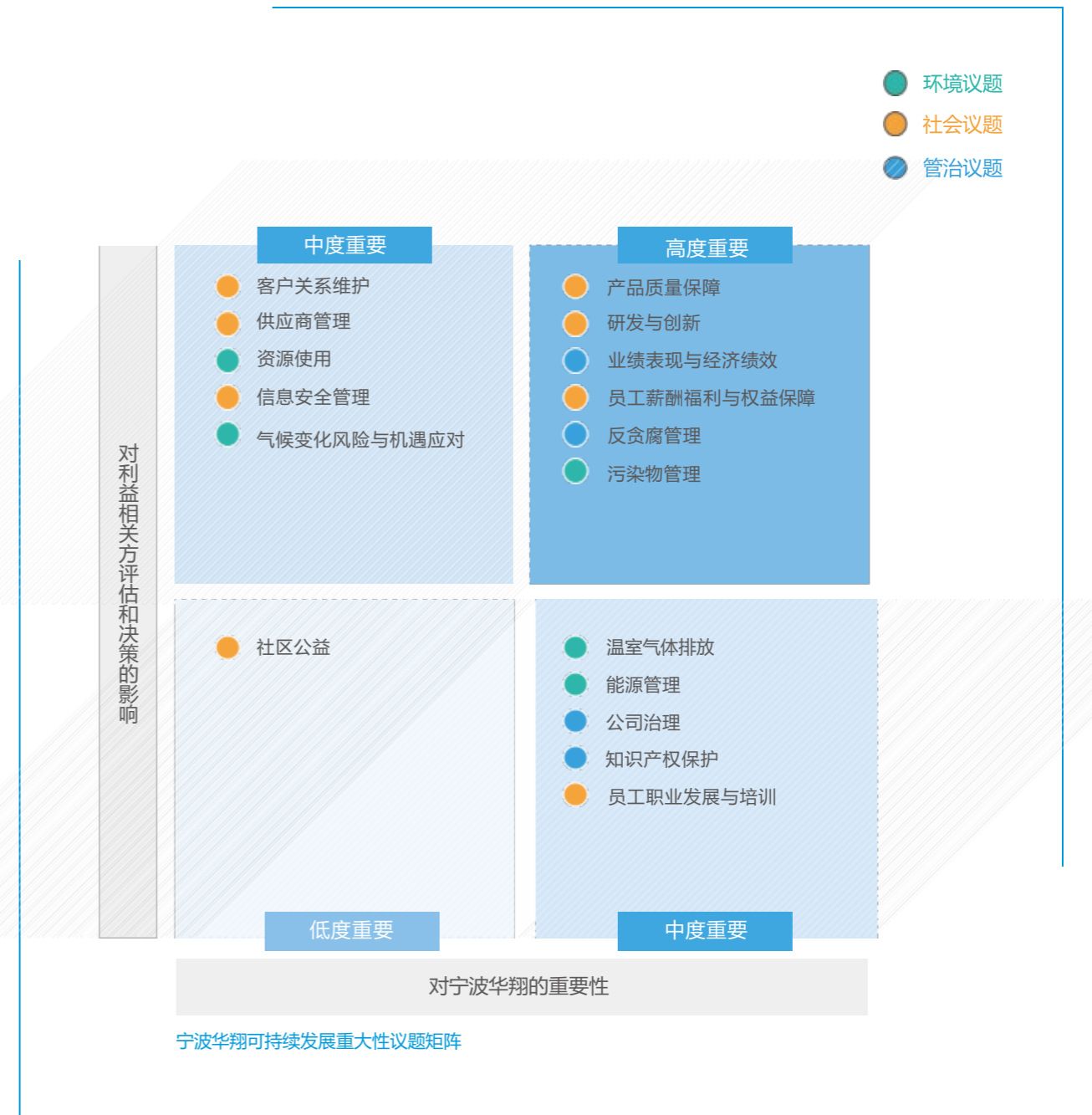

02

品质华翔



宁波华翔始终将满足客户需求作为首要服务理念，通过不断完善产品质量，研发最新生产工艺，优化产品质量监督体系，致力于为客户提供高质量产品和完备的服务，打造与客户积极向上的良好伙伴关系。

创新研发

宁波华翔的研发投入约

6.9 亿元

宁波华翔坚信产品技术创新是我们的核心竞争力和发展驱动力，我们将创新研发视作企业可持续发展的第一驱动力，持续推进生产工艺和产品创新的提升推进工作，用前瞻的创新技术布局产业前沿。同时，我们成立 X 事业部，通过分析行业发展的趋势和客户的需求，专注于孵化新产品、新技术，提高公司产品竞争力。报告期内，宁波华翔的研发投入达到约6.9 亿元。

产品创新

我们确认汽车行业轻量化和电动化的发展方向，从材料和工艺进一步发展轻量化技术，积极布局智能座舱、新能源电池热管理等业务。各个运营地制定《创新管理办法》等文件，并设立专业的研发团队，拓展汽车行业新领域。

宁波华翔“智能座舱系统”

宁波华翔智能座舱定义主要涵盖座舱内饰和座舱电子领域的创新与联动，是拥抱汽车行业发展新兴技术趋势，从消费者应用场景角度出发而构建的人机交互 (HMI) 体系。目前车内交互手段，早已从仅有“物理按键交互”（即硬开关），发展至与“触屏交互”（软开关）、“语音交互”、“手势交互”并存的状态。宁波华翔致力于发展多模交互技术，通过融合“视觉”、“语音”等模态的感知数据，结合汽车电子及光电技术，研发新的智能表面材料和技术，做到更精准、更智能、更人性化的交互；基于多模交互，继续优化迭代，最终目标是演化为车载智能助理。

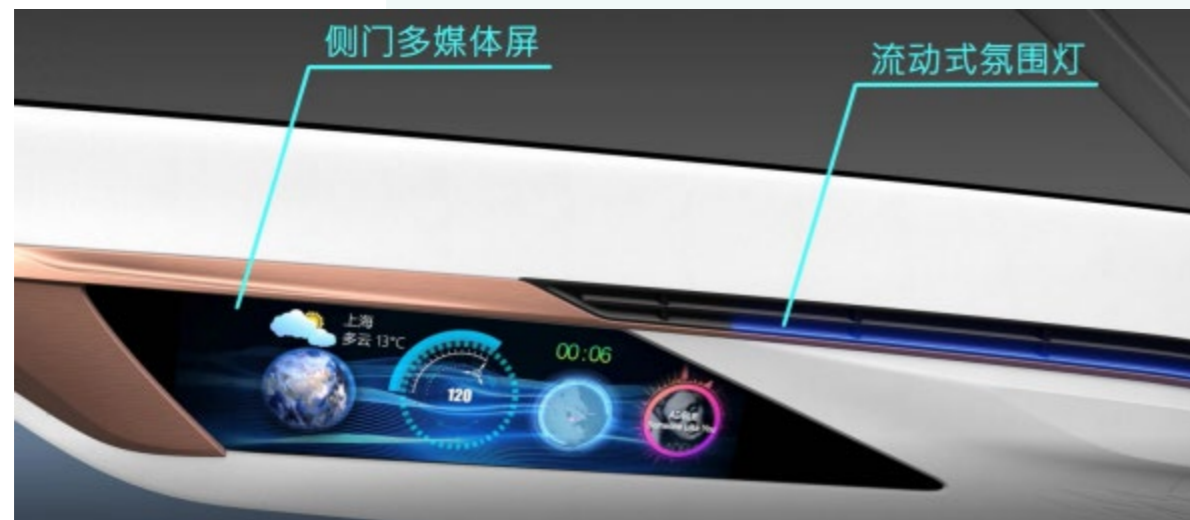

诗兰姆“多功能铰链防震抗弯折线槽”

诗兰姆创新性地研发出“多功能铰链防震抗弯折线槽”，通过对产品铰链结构采用镜面处理，保证了产品铰链的光滑度，从而使铰链能满足高低温要求。同时，产品上铰链加铰链的结构设置进胶点，保证铰链部位产品无注塑不足，极大改善了传统折线槽的不足之处。

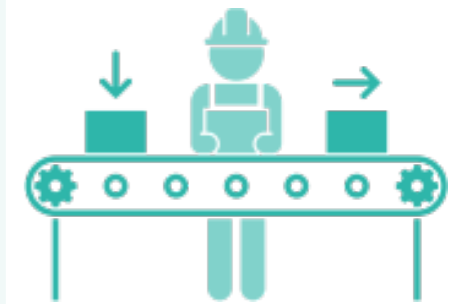
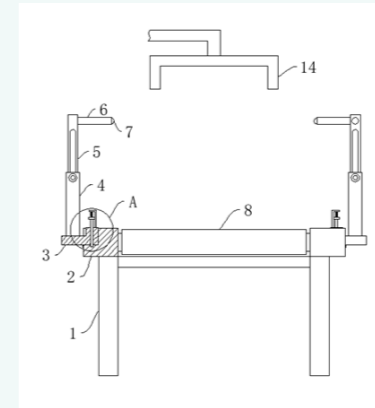

NBHX TRIM “生物聚合物材料——创新装饰产品”

为减少并代替新一代产品中工程塑料的比例，NBHX TRIM 在汽车和消费品行业中开发了麻增强版聚丙烯。其颗粒材料 (Nature 50) 可以用于注射成型和挤压模塑，由于特殊的造粒过程颗粒材料保留了长纤维，因此具有非常好的机械性能和独特的纤维光学特性，冲击强度和收缩率接近PC ABS GF 20 材料的机械性能。



技术创新

宁波华翔坚信“数字化、智能化转型”是企业工作效率提升的核心竞争力，我们搭建了技术创新体系架构，以生产成本节约为原则，指导各分公司制定了内部规章制度，推行改善计划，提升公司产品的质量水平，推进公司数字化和数字化转型。

诗兰姆自动化装配及图像传感(CCD)检验

诗兰姆将生产线升级优化为“自动化装配及 CCD 检验”，由于高压件改善前由人工装配，容易发生漏装及装配不良，在生产线自动化升级后由设备装配，同时装配设备 100% 配备 CCD 影响检测功能，发现不良时，会进行报警。

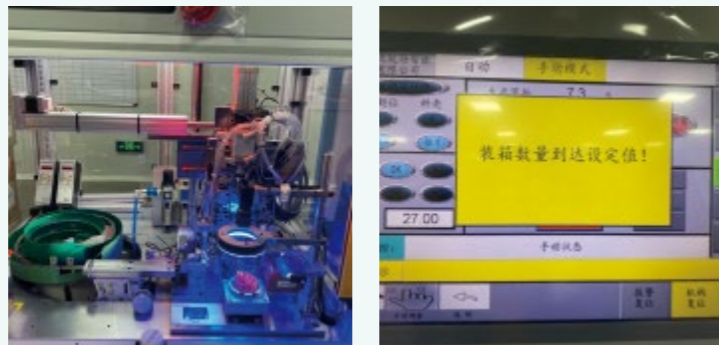

井上华翔Lavida 仪表板柔性自动装配线”

改前工序分散单班作业要11人，劳动强度高人员频繁离职，经常有漏卡扣流出到客户端；通过产线转型升级实现一线流生产。注塑件料头自动修剪上悬挂链周转到装配线，用9台机器人联动运行完成装卡扣+超声焊接+CCD视觉防错工作，自动化生产产品质量稳定，智能控制系统有条码追溯功能，工装可更换通用后续新产品，改后单班省5人（白晚班省10人），节约产地面积336m²。



长春华翔与VAMA——合作进行热成型电池托盘项目研发

北汽Arcfox A1电池盒原设计为铝制方案，本项目仅为研究钢换铝电池盒在性能、成本方面的比较。并验证制造可行性和积累制造诀窍，给客户充足的信心来采用钢方案。方案及工可行性分析已于22年3月底由VAMA和长春华翔团队完成。荷载工况仿真验证结果良好。钢制方案相比铝方案，增重14.5%，成本下降约50%。钢制电池包更适应未来CTB,CTC等电池包底盘一体化方案，电池包钢上盖可以直接成为车身地板。



知识产权

宁波华翔累计拥有专利

280件

宁波华翔始终坚持维护知识产权的保障，不断完善自身知识产权管理体系。我们严格遵循《中华人民共和国专利法》《中华人民共和国著作权法》《中华人民共和国反不正当竞争法》《企业知识产权管理规范》，德国《专利法》《雇员发明法》等运营所在地法律法规，并结合自身运营制定《创

新项目管理办法》，覆盖外观专利、实用新型专利和发明专利三大类别，打造清晰的知识产权管理流程，实现企业知识产权管理标准化。我们要求研发员工入职时签订《保密协议》，并定期开展专利排查工作，避免发生专利侵权事件。截至2022年11月末，宁波华翔累计拥有专利 280 件。



实用新型专利、外观专利申请流程

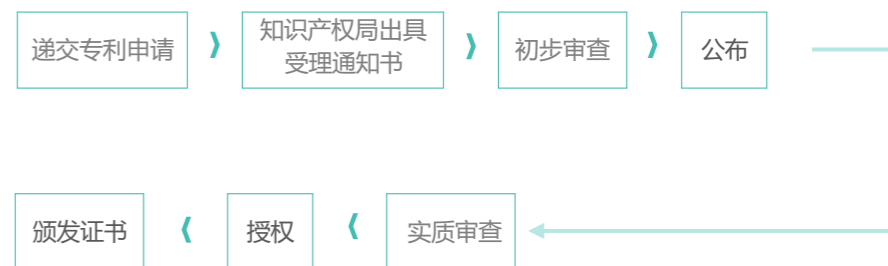

发明专利申请流程

我们积极鼓励员工申请专利，成立创新管理委员会，明确了创新项目的策划和立项过程，并建立了相关激励机制，推出专利奖励制度，对符合要求的专利申报成果进行奖励，充分调动员工开拓创新的积极性，鼓励研发人员在产品技术方面做出新贡献，为公司未来发展奠定创新基础。我们定期在全公司开展知识产权培训和宣传活动，赋能员工创新意识和对知识产权的保护意识。

2022年10月，井上华翔组织专利知识培训，提升员工知识产权意识，让员工用“创新价值”实现井上华翔创新发展新格局。



12月开展举办了年度创新总结大会，通过召集员工交流总结创新课题和优秀项目，充分调动员工主观能动性。



质量管控

宁波华翔将完善的质量管理体系作为企业发展基础，持续开展质量提升行动，确保质量管控工作落实到位。

质量管理

宁波华翔通过 IATF 16949 质量管理体系认证，覆盖率

100%

宁波华翔严格遵循《中华人民共和国产品质量法》《中华人民共和国标准化法》《工业产品生产许可证实施细则》，德国《设备与产品安全法》等运营所在地法规细则，并依据 IATF 16949 汽车行业质量管理体系认证，制定了宁波华翔《质量管理手册》等内部质量管理体系，并应用过程方法在本公司质量管理体系和质量控制过程中，将产品全生产制造流程的质量问题规范化、标准化，不断提升与优化公司产品质量与性能。同时，我们结合各公司实际情况制定了质量绩效管理体系，并根据上年度质量绩效达成情况制定当年产品质量绩效目标。报告期内，宁波华翔通过 IATF 16949 质量管理体系认证，覆盖率 100%。

我们建立了严格的质量鉴定标准，根据客户提供的图纸及技术要求，制定产品性能实验项目清单和产品尺寸、外观标准，并对现场人员进行培训。同时，我们针对不同客户要求，定期对产品性能、尺寸、外观进行产品质量审核，让产品质量得以保证。

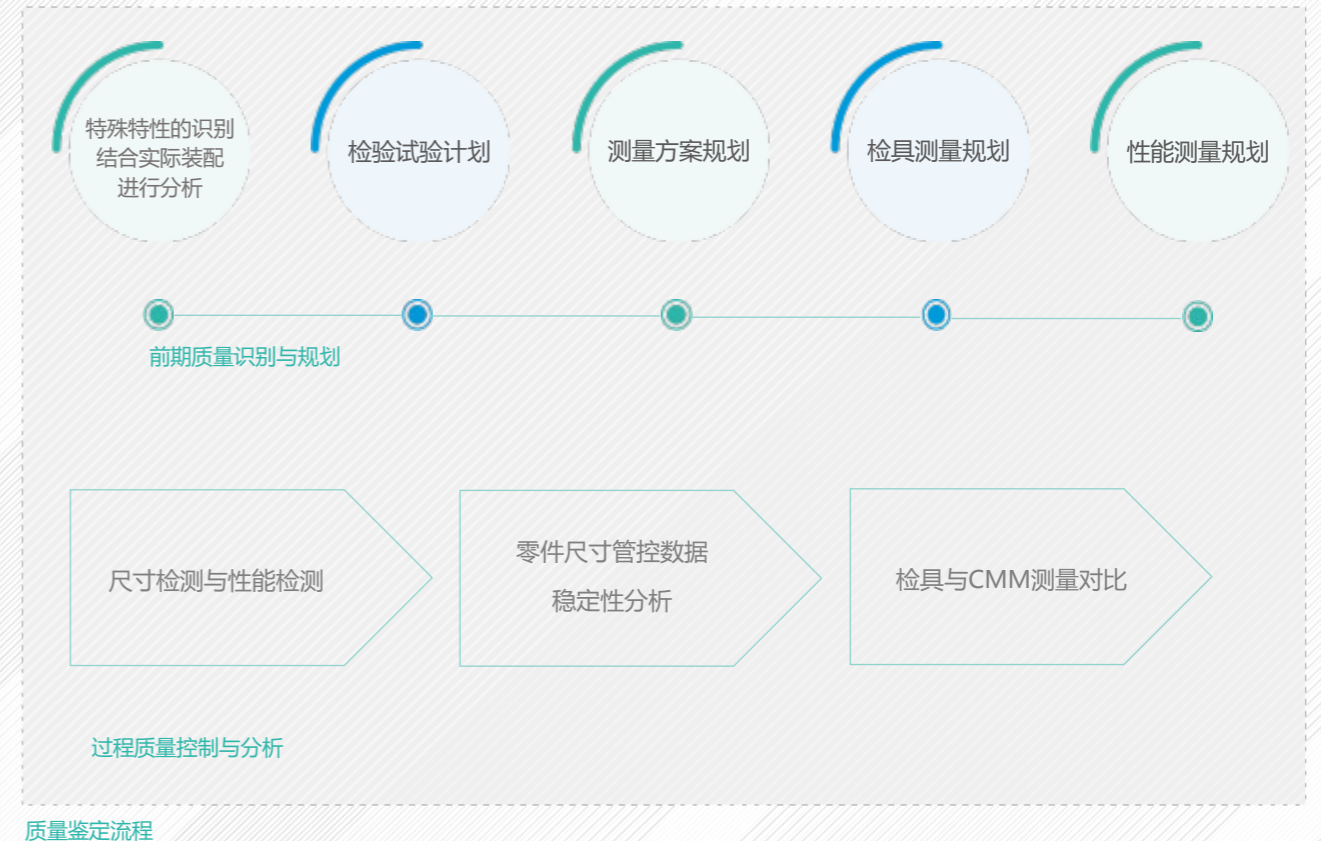

质量鉴定流程

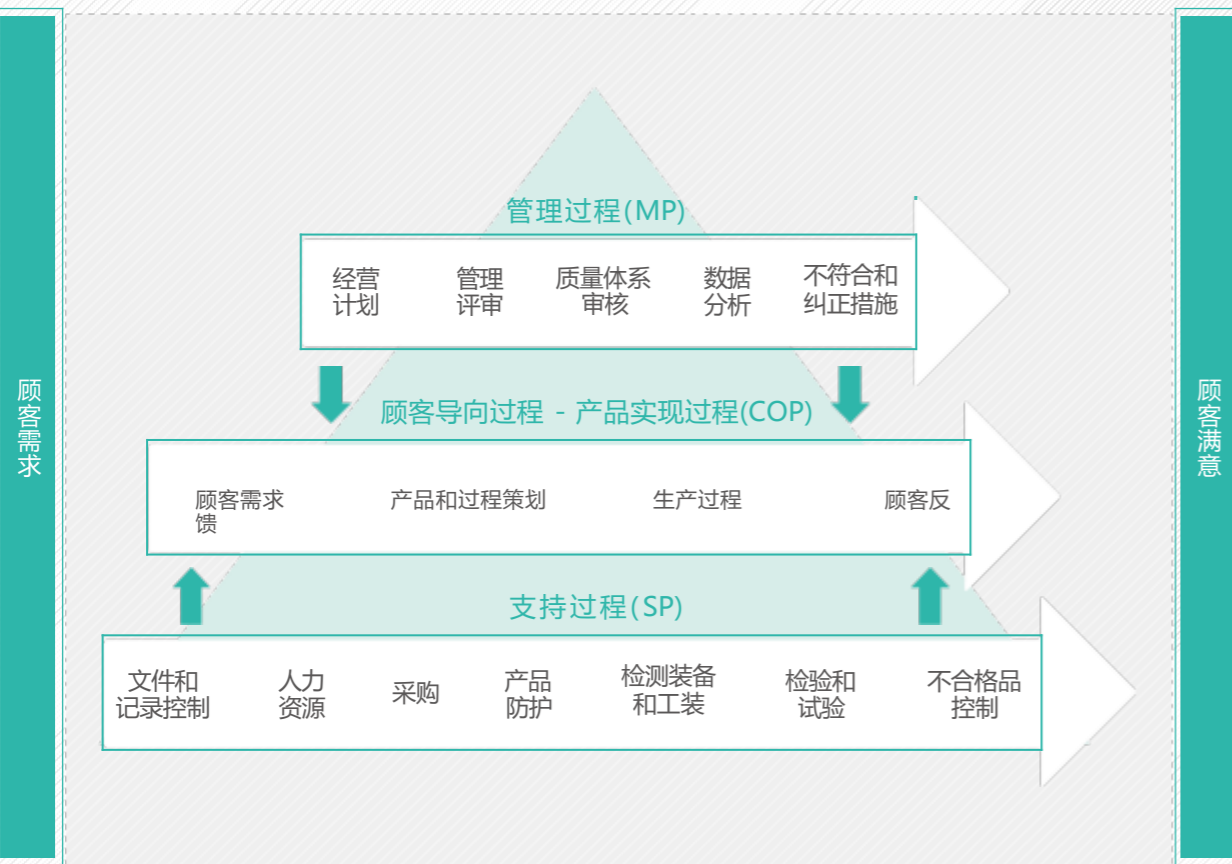

质量管理过程识别图

井上华翔“品质改善活动计划”

井上华翔根据上年度实际情况表现，制订年度“品质改善活动计划”，针对防流出、体制完善、生准等各方面制定改善措施，按月度跟踪实施情况。目前各工厂规范了变化点管理、异常处置流程、生产准备各阶段确认等工作，并从供应商管理、生准管理、过程控制、人员培训等方面制订改善计划，以达到品质提升目的。

我们每年开展多次质量审核，审核形式包括内部审核、第三方审核和客户审核等，审核内容包括体系审核、过程审核和产品审核等。报告期内，我们的产品合格率均超过 99%，我们的退换货率在 0.1% 以下。

宁波华翔通过优质的质量管控能力和优质的客户服务体验赢得来自行业和社会的广泛认可，我们各附属公司获得了来自社会各界的认可，体现了宁波华翔出色的质量管理能力。



诗兰姆 SWS 优秀供应商

不合格品管理

针对生产过程中发现的不合格品，我们制定了宁波华翔《不合格品管理办法》，明确了不合格品管理流程，确保各下属公司将产品质量把控问题视作工作重点，对不符合要求的产品进行有效的识别控制，防止不合格品的非预期使用和交付。

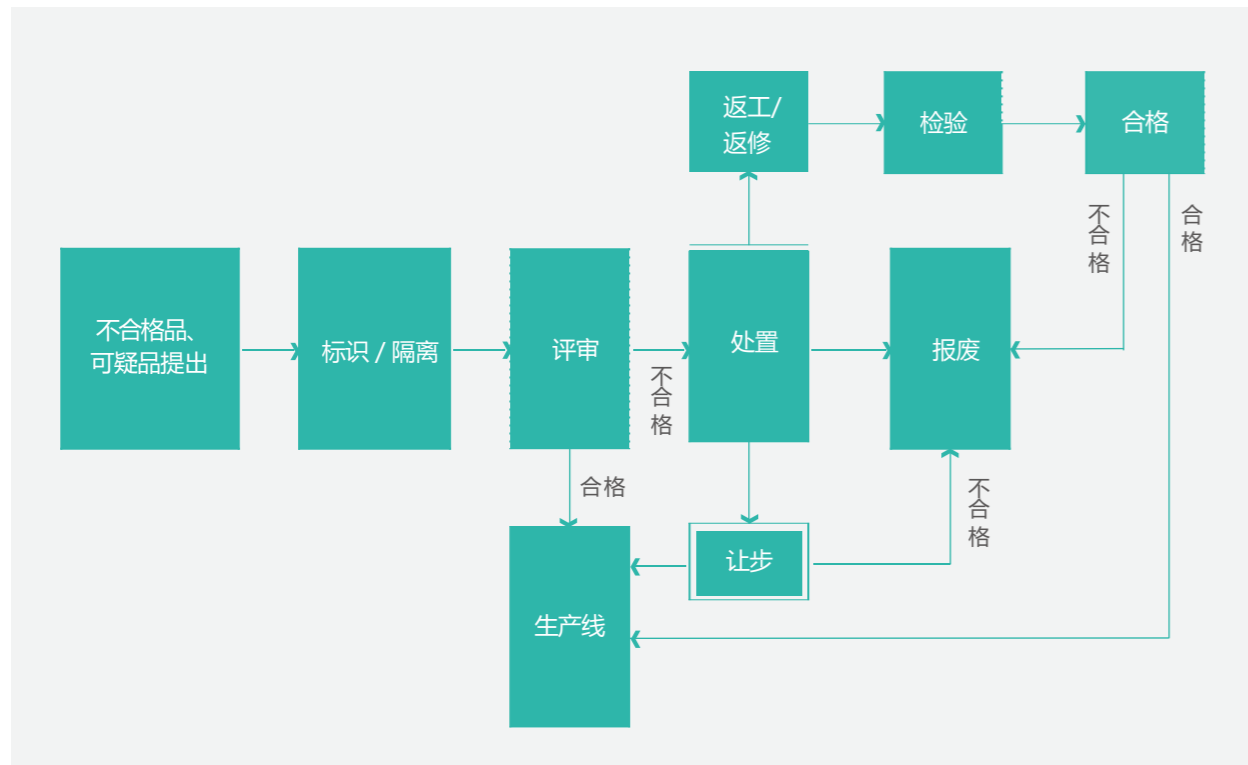

不合格品管理流程

我们将不合格品分为轻微不合格品、一般不合格品和严重不合格品三大类别，并针对不同类别的不合格品分类管理，对生产过程中发现的不合格品进行标识、隔离。

质量保证部门对其进行评审和判定后，相关部门依据判定结果对不合格品进行报废、返工等处理，分析不合格品数据以进行分析改善和持续监控。

质量培训

宁波华翔及下属公司定期开展组织质量培训课程、第三方质量培训等多元化的质量意识提升活动，并制订了质量培训计划，培训内容包括：审核体系要求、审核标准、质量问题分析方法、质量手册、车辆系统体系、质量管理工具等。我们不断提高员工的质量意识和专业能力，打造宁波华翔“质量为先”的经营之道。



诗兰姆质量意识提升活动

诗兰姆在新项目量产前，开发部会组织相关人员进行培训，培训内容包括产品质量关键控制点、过去不良问题点等，同时，质保部培训工人检查方法，并定期进行质量考核、质量检查和宣导。

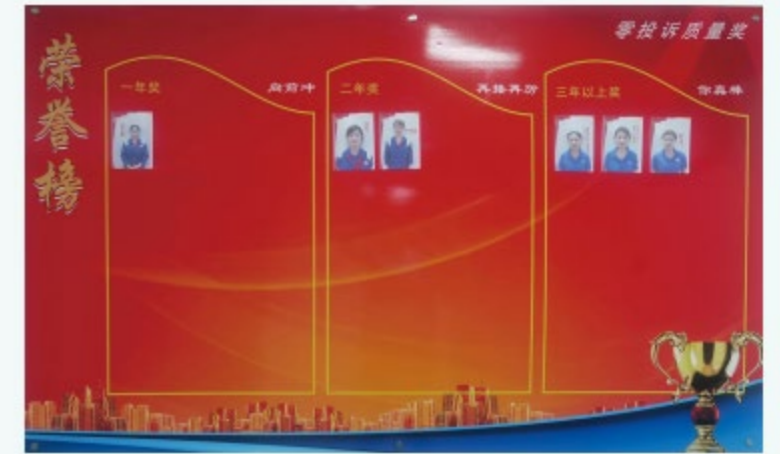

井上华翔质量意识提升培训

为促进并提升质量管理水平，2022 年 10 月井上华翔任命总部层面质量顾问，对井上华翔下属工厂实施了系统的质量意识提升培训。



竭诚服务

宁波华翔始终将优质的客户服务作为立足之本，持续完善客户沟通渠道和隐私保护工作，致力于为客户提供优质的客户服务，携手客户合作共赢。

客户沟通

宁波华翔坚信良好的客户沟通是确保业务稳定的根本，我们始终维护与客户之间的稳定互动，通过展会、行业论坛等多元渠道，积极与客户之间开展沟通交流，倾听客户的真实声音，了解客户的实际诉求，通过正向的沟通机制，宣扬企业文化，提升宁波华翔的品牌影响力，向客户展示本公司的全方位优势。

宁波华翔 第二次亮相上海车展——“智造，行驶的感动”

2023年04月18日是上海国际车展 - 媒体日第一天，宁波华翔展台热闹非凡，首个媒体日就吸引了奔驰、宝马、大众等世界知名主流车厂的高管们前来参观，这次是宁波华翔第二次亮相上海车展，公司携旗下主要产品全面展示在新四化浪潮下的汽车零部件解决方案，包括智能座舱系统、汽车金属零部件等产品，不仅向参展客户展现宁波华翔前瞻性的创新研发能力，也积极拓宽了宁波华翔与客户沟通的崭新渠道。



宁波华翔聚焦于提供更优越的客户售后体验，我们建立了完备的内部客户投诉管理机制，覆盖了信息收集、投诉流程、退换处理、索赔等重要环节，确保客户售后服务流程规范化、标准化，让客户投诉渠道更加畅通、即时、公正。

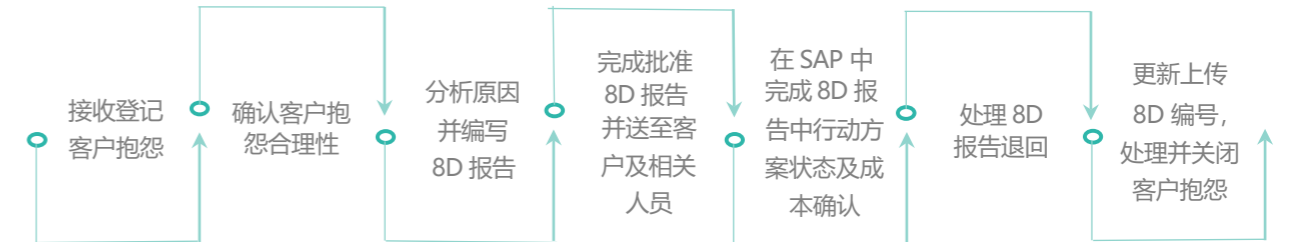

客户抱怨处理流程

本公司针对产品召回问题制定了《问题解决及处理管理办法》《紧急事故应急管理办法》等内部规章制度，明确了质量召回事件的处置及升级流程，并针对产品召回需要成立专项小组，积极应对产品召回事件。报告期内，我们售后问题落实办结率为100%。

售后问题落实办结率为

100%

客户满意度

宁波华翔高度重视客户满意度提升工作。我们制定了《全面客户满意度管理流程图》，将满意度调查制度化、流程化。针对重要客户，我们制定客户满意度问卷，依据 IATF 16949 要求积极开展客户满意度调查，并从交付绩效、抱怨次数、质保情况等多重维度，采集并分析客户满意度信息。通过及时了解客户关注点，我们制定商务、物流、技术、质保方面对应的提升措施，确保为客户提供更好的服务体验，准确提高客户满意度。报告期内，本公司下属公司的中国地区客户满意度均在 90 分以上，欧洲地区 均在 70% 以上¹。



¹ 我们采用两级分权分级管理模式，不同运营地所采用的考核指标及权重略有差异

供应商管理

宁波华翔加强供应商的全流程管理，通过对原材料采购的重点把控，为行业下游提供高质量的产品与服务。我们推动产业上游关注可持续发展方面的发展，打造和谐、可持续的产业链。报告期内，我们的供应商总数为8,412家。

供应商总数为
8,412家

采用总部和下属公司两级分权分级管理的模式

总部负责制定采购战略和总体目标，检查、指导、服务、监督下属公司的采购行为。下属公司根据总部制定的《采购管理手册》在授权审批后实施具体采购任务，完成总部下达的采购目标。

供应商管理模式

宁波华翔的采购主要分为市场采购和客户约定采购。我们始终秉持平等互利、友好协商的原则，与供应商建立稳定、可靠的商务合作关系。为了有效调动供应资源从而满足客户的需求，我们围绕前期供应商的选择，到最终客户的售后服务等维度，做出了较为详尽的要求，以确保供应的合规性与稳定性。此外，我们采用 SRM (Supplier Relationship Management) 数字化的采购流程管理方法，实现订单接收到财务单据生成的线上管理，有效解决线下订单丢失或遗漏等问题。

市场采购

市场采购即公司根据对机器设备、基建工程、生产性物料等的产品需求和实际情况，在综合比较资质、信誉、产品品质、产品价格等因素后，进行供应商选择、招标、价格谈判。符合要求的一家或几家供应商将被公司纳入《合格供应商名录》，与其签订《采购合同》《框架协议》等。

客户约定采购

客户约定采购即由主机厂指定原材料、产品件供货商及相关商务条款，宁波华翔协同主机厂完成供货合同条款的谈判并执行采购。

宁波华翔采购分类

生产性供应商	评估供应商提供营业执照及其他资质资料	对供应商提供的原材料或产件进行试制及质量验证
重要非生产性供应商	通过三方平台完成初步审核流程中多个节点对供应商信息进行复审	评估质量体系证书、环境体系证书、近三年审计报告等资质文件
一般非生产性供应商		

我们在《供货协议》《供应商廉洁协议》或采购订单的一般条款中要求供应商需遵守产品生产国，发运国与目的地国的法律法规，这些法规包括但不限于人权、童工、环境保护等方面，打造可持续供应链。

供应商准入评估

公司将供应商分为三类：生产性供应商、重要非生产性供应商和一般非生产性供应商。我们制定了《供应商准入》政策，各运营地以此文件为指引，结合 IATF 16949 的要求，分别制定了《供应方控制程序》《供方综合绩效考核评价办法》《采购控制程序》等制度，针对不同的供应商建立完善的准入评估体系对供应商进行筛选。

供应商过程评估

公司的供应商过程评估由采购部、质量部、物流部三个部门负责。我们以 VDA6.3² 为基础制定评审表，对生产性供应商进行定期和不定期过程评估。

采购部	质量部	物流部
价格水平 合同履行 服务质量 付款条件 资质认证 ...	供货的合格率 过程质量 PPM 整改响应速度 客户反馈质量问题 ...	交付数量完成率 时间窗准时率 实时物流质量 日常交流及信息反馈 ...

供应商评估管理部门

在现场审核中，我们积极了解供应商在可持续发展的努力，对供应商在环境等方面的认证进行评估考核；此外，结合公司的可持续发展战略，我们对供应商评估表的指标进行定期评估，通过调整可持续发展多项指标权重，持续加强对供应商可持续发展表现的管理。



并上华翔制定《供应商可持续发展制度》，将公平竞争、保护环境、尊重人权等问题以《供应商社会责任自评表》的形式要求供应商反馈，了解供应商在可持续发展方面的表现。

供应商沟通

为了确保产品与服务质量，我们建立了多种供应商沟通渠道，包括结合项目开展的技术、商务等交流，对于生产性供应商，我们还会进行定期的现场评审与整改。此外，供应商大会也是宁波华翔与供应商交流的重要平台。报告期内，我们积极开展供应商交流活动，共同提升供应链水平。

供应商交流活动

公司的质量团队不定期组织质量意识和质量工具的培训，以及现场的交流辅导。还会邀请供应商一同参与客户质量改善的攻坚战中，从实际工作中进行帮扶。

² 德国汽车工业联合会(VDA)制定的德国汽车工业质量标准的第三部分，即过程审核，简称 VDA6.3

03

绿色华翔



宁波华翔遵循绿色经营理念，不断完善环境管理体系、建立健全的环境管理制度，落实各项环境管理举措，严格控制各类污染物的排放，提高资源使用效率，提升能源效益，不断完善碳排放管理体系，持续提升自身环境表现，让绿色低碳成为高质量发展底色。

环境管理

环境管理体系

长春华翔

- 《环境、职业健康体系管理手册》
- 《长春华翔 EHS 管理手册》
- 《长春华翔员工 EHS 手册》

井上华翔

- 《环境、职业健康安全手册》
- 《EHS 管理办法》
- 《EHS 目/指标和管理方案管理程序》
- 《环境和职业健康安全运行控制程序》

诗兰姆

- 《法律、法规和其他要求控制程序》
- 《目标、指标及管理方案控制程序》

NBHX TRIM

- 《HSE Legal conformity》
- 《HSE Policy》



为健全突发环境事件综合应急机制，有效防范和及时处置各类突发环境污染事件，本公司及下属公司定期开展环境风险识别工作，邀请第三方开展环境危害因素、气候变化风险评估，制定《危险源及环境因素辨识、风险评价和控制措施管理规定》《环境因素识别与评价程序》《应急准备和响应程序》《风险和机遇应对控制程序》《Emergency Management》等内部文件，明确各部门处置突发环境事件的职责，制定并规范各类环境污染事

件的应急处置程序，针对识别出的极端天气频发和极热极寒所带来的物理风险制定相应的应对措施，加强应急响应能力，确保及时、正确、迅速、有效地控制突发环境事件，力求将突发环境事件所造成的环境污染和生态破坏造成的损失降低到最小程度的同时，维护社会稳定和正常的生产、生活秩序。

我们持续提升环境管理能力，各工厂积极推进环境体系的认证工作。截至

的环保管理长效机制，持续改进环保管理水平。

下属公司层面设立环境委员会(或者安全环境委员会)作为环境最高负责人，下设 EHS 部门、制造部等部门和环境管理专员，负责落实公司环境管理要求，建设符合自身运营发展的环境管理体系，制定相应环境管理政策与举措。本公司下属公司严格遵守《中华人民共和国环境保护法》《Umwelthaftungsgesetz》《Environmental Protection Act 1990》《Environment (Wales) Act 2016》等运营地所在地区的法律、法规及标准，制定符合自身实际情况的内部纲领性制度以指导自身环境管理工作的有序开展。

报告期内，下属一级子公司的管理体系认证情况如下：

已获得 ISO 14001 环境管理体系认证的一级子公司比例：

100%

环保文化建设

为全面提升员工环境保护、合规意识，帮助员工熟悉掌握各运营地及公司各项环境保护相关法规制度，我们组织开展各类环境相关教育宣传，内容涵盖法律法规、管理制度、环境方针、目标、绿色环保等。2022 年，

长春华翔、井上华翔及 NBHX TRIM 均开展覆盖全员的环境保护相关内容培训。为更好地推动本公司的环境管理体系建设及认证工作，我们已将 ISO 50001 能源管理体系相关培训纳入年度培训计划中。此外，我们鼓

励并支持我们的员工参与外部专业培训，考取相应证书，提升自身能力。诗兰姆的多位员工通过英国标准协会(BSI)的 EHS (ISO 14001:2015 & ISO 45001:2018) 内审课程。

环境培训：井上华翔

井上华翔不定期组织全员环境管理制度、环境法律法规、垃圾分类、公司环境方针、环境目标、指标制作成告知书等环境管理相关培训，让员工了解环境管理趋势、环境制度的更新情况及自身的责任，同时确保环境管理体系的有效性，以及各项环境管理举措的实施。

此外，井上华翔制定环境体系运行微课，其中包括环境管理制度及环境体系运行过程中的工作重点等，向全员开展相应培训。



环境培训：长春华翔

长春华翔将环境、职业健康及安全(EHS)培训纳入新员工及日常培训中，对所有新入职的员工开展 EHS 教育，传达《长春华翔员工 EHS 手册》内环境

保护的相关内容。同时，长春华翔在日常工作中，通过班组级、部门级的逐级培训形式，不定期开展环境管理相关培训，向员工传递管理方针、管理体

系、制度政策等的更新与优化，致力于提升员工环境管理意识，提高员工环境管理能力。

污染物管理

宁波华翔注重降低业务开展过程中的负面环境影响，依据运营所在地的法律法规，办理环境保护许可证，缴纳环境保护税。我们对排放管理工作实行严格把控，依法申领排污许可证并确保其均在有效期内。同时，以内部文件为指导，不断完善废弃物、废水、废气、噪声等规范管理，积极履行环保合规的义务。本公司每年委托有资质的第三方检测机构定期开展废水、废气、噪声等的检测工作。2022年，本公司各类环境监测结果均满足排放标准。报告期内，我们未发生与环境保护、污染物超标或违规排放等相关的重大违规事件。

废气管理

宁波华翔主要大气污染物为挥发性有机物 (VOCs)、非甲烷总烃以及颗粒物。本公司严格遵守国际及地方有关大气污染物排放标准，设置废气集中处理设施，对工艺过程中产生的废气污染物收集处理后排放。此外，在材料选择上，我们也优先选用污染性小的材料，致力于减少生产过程中产生的大气排放物。



长春华翔：降低废气排放的举措

为减少废气排放，降低废气排放对环境的影响，长春华翔开展了设施设备改造升级项目，助力废气排放物减量化工作。

- 对建厂初期即一直沿用的锅炉进行了环境管理评估，经评估其废气排放指标无法满足环保要求，因此对供热方式进行改造，取缔锅炉，改为集中供热的形式。
- 工厂环境污染较重工艺“喷涂线”经环境管理评审无法达到管理要求。通过改为外委至有对应环保工艺的公司进行委外加工的方式，有效降低工厂排放污染。
- 对于焊接生产线弧焊设备产生的废气，我们通过配备局部空气净化器，有效减少废气污染物的排放。
- 开展电泳线设备升级工作，将原有 TO 设备改为 RTO，使废气中挥发性有机物 (VOCs) 的处理效率由 50% 提升至 98%。

井上华翔：废气合规处置

井上华翔主要的废气为注塑废气、喷胶废气、搪塑废气、发泡废气等，为确保废气均受到合理处置，我们设置多道废气处置工序，配备相应处置设施设备，并对废气排放情况实施监控。同时，定期委托有资质的第三方对废气排放口进行监测，实测数据符合排放标准。

- 注塑车间注塑过程产生的废气，通过收集处理设备经二级活性炭吸附处理后排放。
- 喷胶废气收集后经水喷淋、活性炭吸附处理，处理后通过 15m 高的排气筒排放。
- 搪塑、发泡废气集中收集后经活性炭吸附处理通过 15m 高的排气筒排放。
- 生产过程中使用水性胶，有效减少废气排放。

废弃物管理

本公司及下属公司严格遵守各运营地相关法律法规及标准，结合自身实际情况制定《固体废弃物管理程序》《化学危险品管理程序》《Waste Management》《Management of Hazardous Substances》等管理制度，对废弃物收集、分类、储存、转移及处置等环节进行严格监督与管理，确保生产运营过程中的废弃物实行规范处理，避免废弃物对环境造成污染。

我们产生的一般无害废弃物主要为生产废料、废纸箱、劳保废料、淤泥、办公垃圾和厨余垃圾等，产生的危险废弃物主要为废液压油、废活性炭、胶渣、发泡液等。我们依据国家及运营地法律法规、标准及内部制度，对运营过程中产生的废弃物进行鉴别、

分类处置。通过建设贮存设施对分类后的废弃物进行暂存，防止废弃物对周围环境及土壤地下水造成二次污染。对于一般固体废弃物，我们优先考虑对其回收利用，对于不可回收的废弃物及生活垃圾等，我们均交由市政部门或有资质的第三方公司进行清运处理。对于产生的所有危险废弃物，我们在对其检验、登记后收集暂存，并交由具有危险废弃物处理资质的第三方机构来统一处理。

我们积极探索废弃物减量化。对于生产过程中的不良塑料件或回料，我们对其进行收集、检验，并将可利用部分作为生产原料进行再利用，大幅度减少原材料浪费与废弃物的产生。

废料回收注塑生产周转箱

我们积极寻求生产原料回收利用的机会，将生产过程中的废料头回收并通过多种形式进行再利用，致力于减少废弃物的产生。对于收集到的废料头，根据其质量状态进行分类并用于不同生产阶段的再利用。对于状态良好可再用于生产的，则集中粉碎或在线粉碎后与净料搅拌用于注塑生产使用。对于无法再利用与生产的，则在集中粉碎后用于注塑机料筒、注塑螺杆清洗，以及用于注塑生产周转箱。对于不能粉碎利用的

生产中材料边角料，也会出售给废品回收机构进行合理处置。报告期内，井上华翔经粉碎回用的边角料共达约 550 吨，其中托盘、周转箱利用约 99 吨。



废水管理

本公司制定《水污染物排放管理程序》等内部管理文件，明确废水处理目标、处理要求以及各级职责，对公司运营过程中的废水进行全面管理。我们不断规范废水的监测、处理、检测等工作，优化相关处理设备，增强处理效果，确保废水的合理处置及达标排放。

我们的废水主要为生活废水及生产废水，所有废水的收集、处理、排放均遵循国家和各运营地有关规定开展。我们的生产用水优先经循环系统回收使用，无法循环利用的生产用水均经分类预处理、污水处理设施处理达标后进行排放。生活废水通过生物分解、化粪池处理达标后排入市政管网。为减少废水产生，我们在生产运营环节中避免水资源的过度使用，以减少污水处理量及排放量，降低对环境的影响。

噪声管理

宁波华翔严格落实噪声管控，根据《中华人民共和国环境噪声污染防治法》《Technische Anleitung zum Schutz gegen Lärm》等国家及各运营地法律法规要求，制定《噪声管理控制程序》等内部管理文件，并采取有效的降噪防噪措施。通过合理安排作业时间，杜绝夜间施工，优先采用低噪声的设施设备，在声源处设置噪音检测点并进行实时动态监测等举措，杜绝噪声扰民情况的发生。同时，我们定期对场界噪声进行检测和记录，确保噪声污染不超过国家标准。报告期内，井上华翔将叉车倒车雷达改为红外线测距，避免倒车声扰民问题。

资源管理

宁波华翔积极响应可持续发展理念，与时代共振，探索提升资源使用效率，持续推动企业能源管理，优化能源结构，革新技术工艺，持续提升能源效益，将节能减排的理念贯彻到生产经营的各方面，坚定不移走生态优先、绿色低碳的高质量发展之路。

水资源管理

我们秉持合理用水、节约用水的理念，严格遵守《中华人民共和国水法》《Wasserhaushaltsgesetz》《Water Resources Act 1991》等各运营地法律法规，不断完善水资源管理，提升水资源利用率，积极开展节水措施，提高员工节水意识，努力保护珍贵的

水资源。本公司水资源来源为市政用水，主要用于日常运营办公和生产用水。我们在运营点设置生产用水循环系统，加强水资源循环利用。NBHX TRIM 通过配水系统的修缮改造工作，已有效减少至少40%的水资源消耗量。



生产用水回用项目

长春华翔、井上华翔及诗兰姆对生产过程中的冷却用水进行收集并循环利用于生产线，通过水多次利用的方式有效降低新水的使用量，同时配套降温设施保障循环水的温度保持在15-20°C的适宜使用区间中。通过采用循环冷却水模式取缔原有直冷方式，长

春华翔有效降低水资源消耗量，每年节约用水量约 30%。NBHX TRIM 对漆泥进行干燥处理，将分离出的水回用至油漆车间，以节约新水的使用。经干燥处理的污泥含水量从原先的65%下降至35%，有效减少水资源浪费，提高水资源利用率。



每年节约用水量约
30%

包装材料管理

宁波华翔使用的包装材料主要为纸箱、板箱、胶袋、尼龙袋、吸塑盘等。我们致力于减少包装在生产、流通和回收环节对环境的影响，积极探索包装的减量化及绿色化。我们定期对包装材料耗费总量进行统计，制订包装使用计划，建立包装材料使用管理机制。同时，我们优先选用可再生材料制成的包装材料，使用可循环周转容器，避免使用一次性包装。



半成品周转使用悬挂链、周转料架等可循环使用周转容器



交付时，使用可重复利用的围板箱代替纸箱，吸塑盒代替纸格挡



客户端上线均采用可回收料箱及料架



设专人对产品包装进行回收，并再利用于产品包装



开发包装箱模具，利用生产过程中回收的塑料粒子自制塑料周转箱投入车间使用



能源管理

气候变化已成为全球广泛关注的话题，是人类社会共同面临的重要议题，全社会实现碳中和已成为未来发展定势。宁波华翔深入贯彻绿色低碳思想，以科技创新为依托，不断积极推行综合节能降耗技术改造，不断拓宽节能减排新途径，在经营过程中落实低碳运营模式。本公司遵循《中华人民共和国清洁生产促进法》《中华人民共和国节约能源法》《Energiewirtschaftsgesetz》等运营地法律法规。下属公司制定《能资源控制程序》《用电管理程序》等内部制度，建立能源消耗常态化监督机制，规范管理能源使用，同时根据宁波华翔能源目标制定降本增效的分解目标，推进节能减排工作规范化与常态化进行。

绿色办公

宁波华翔提倡绿色低碳的环保理念，致力于打造绿色办公环境，在日常办公中推广环保节能理念。我们通过使用节能办公设备，推行无纸化办公，开展日常的节能环保文化宣贯，张贴节能减排的海报标语，鼓励员工节约用电、用纸以及减少对办公用品的消耗。



通过节电、节水、节约纸张标识，强化员工绿色办公意识



推广无纸化办公，鼓励流程线上化、文件电子化，必要时进行双面打印



倡导随手关灯关空调，并对办公空调使用温度进行控制



应用 LED 节能照明灯，安装感应照明及水龙头



公车逐步推广使用新能源车辆，鼓励员工购买、使用新能源车辆，提倡员工乘坐公共交通工具和骑行自行车绿色出行

绿色生产

为持续减少碳排放，我们大力促进能源结构优化、设备技术创新以及清洁能源的使用，持续推进各环节的节能减排工作。

设施设备节能

- 采用节能型设备，电机、水泵采用伺服变频控制
- 室内照明采用环保 LED 灯，并配有自动感应装置
- 加湿房代替水箱，减少能耗
- 建立生产实时监控对加热工序进行管控，避免过高的水温，减少非必要的供热

工艺技术革新

- 干燥机加热圈使用纳米加热器替换原有陶瓷，提升保温性能
- 使用废热注塑机进行空间加热，减少碳排放
- 代替原有高污染高能耗油搪塑工艺
- 热成型设备使用电加热代替原有天然气加热

清洁能源使用

- 电动叉车代替柴油叉车
- 选用绿电制造的铝产品
- 选用氢能块状加热源替代天然气作为能源使用
- 加装屋顶光伏系统用于生产能源供给

NBHX TRIM通过使用配有自动感应装置的照明灯，全年节电量约38,000千瓦时；通过采取需求导向的供热方式，全年节电量约500,000千瓦时。未来，NBHX TRIM 计划大力扩张厂区清洁能源使用，应用光伏，建设热电联产厂及充电桩，实现向低碳生产的转型。报告期内，通过开展节能改造项目，进一步优化能耗表现：

使用配有自动感应装置的照明灯，全年节电量约达：

38,000 千瓦时

采取需求导向的供热方式，全年节电量约：

500,000 千瓦时

油搪塑工艺改造

报告期内，井上华翔将油搪塑、锅炉系统拆除，采用气搪塑替代原有油搪塑工艺，减少了用电、用水以及导热油的使用，减少了能耗及污染物排放。原油搪塑工艺模具加热和冷却均采用导热油作为媒介，存在设备漏油、换模漏油的情况，导致每年导热油损耗量约8吨，循环水损耗量约20吨。改造后的气搪塑工艺模具加热及冷却均采用风作为媒介，将导热油、循环水损耗降低为零。经测算，改造有效降低单件生产能耗约10%。

电泳线设备升级

报告期内，长春华翔对电泳线设备进行了升级改造。将原有的高能耗传统T0设备，更换为RT0进行二次燃烧，满足废气排放的同时，减少天然气消耗。通过将高温焚化设备氧化挥发性有机物(VOCs)过程中产生的热量“贮存”起来，用于预热新进入的有机废气，从而节省升温所需要的天然气消耗。经改造，月度天然气消耗量减少约25%。



2022 年，宁波华翔的环境绩效表现如下：

指标	单位	中国地区	欧洲地区	
废气	废气总排放量	标准立方米	24,010,382.4	0
	氮氧化物排放量	吨	12.59	0
	二氧化硫排放量	吨	0	2.75
	挥发性有机物排放量	吨	7.28	0
	非甲烷总烃排放量	吨	7.69	0
废水	废水总排放量	吨	560,256.74	9,027
	化学需氧量排放量	吨	45.58	0
	氨氮排放量	吨	2.45	0
	总磷排放量	吨	0.35	0
废弃物	危险废弃物产生量	吨	595.01	463.35
	万元收益危险废弃物处理量	千克 / 万元	0.30	0.23
	无害废弃物产生量	吨	39,219.04	1,362.44
	万元收益无害废弃物处理量	吨 / 万元	0.02	0.0007
	无害废弃物回用量	吨	2,984.32	361.91
水资源	水资源消耗量	吨	438,575.80	47,768.00
	万元收益水资源消耗量	吨 / 万元	0.22	0.02
	回用水量	吨	16,764	28.52
包装材料	包装材料消耗量	吨	802.42	0 ³
	万元收益包装材料消耗量	吨 / 万元	0.004	0

指标	单位	中国地区	欧洲地区	
直接能源				
能源	柴油	吨	11.59	34.03
	汽油	吨	20.32	5.87
	天然气	标准立方米	7,709,539.30	1,812,516.70
	液化石油气	千克	8,078	0
	燃料油	升	0	238,789
间接能源				
外购电力	千瓦时	200,483,997	18,847,631	
能源消耗				
温室气体 ⁵	综合能耗总量 ⁴	吨标准煤	109,510.04	4,709.50
	万元收益综合能耗	吨标准煤 / 万元	0.055	0.002
	范畴一温室气体排放量 ⁶	吨 CO ₂ e	119,707.82	28,994.70
	范畴二温室气体排放量 ⁷	吨 CO ₂ e	141,040.49	13,259.31
	温室气体排放总量	吨 CO ₂ e	260,748.31	42,254.01
	万元收益温室气体排放量	吨 CO ₂ e / 万元	0.13	0.02

³ NBHX TRIM 使用的包材均为可循环利用的包装，并在生产销售过程中循环使用。

⁴ 综合能耗总量包括直接能源消耗总量和间接能源消耗总量。计算参考 GB/T 2589-2020《综合能耗计算通则》。

⁵ 温室气体排放计算参考《机械设备制造企业温室气体排放核算方法与报告指南(试行)》《企业温室气体排放核算方法与报告指南发电设施》《Greenhouse gas reporting - Conversion factors 2016》《2015 Guidelines for Defra/DECC's GHG Conversion Factors for Company Reporting》《Emission Factors for Greenhouse Gas Inventories》等。

⁶ 中国地区范畴一温室气体排放包含柴油、汽油、天然气及液化石油气产生的温室气体排放。欧洲地区范畴一温室气体排放包含柴油、汽油、天然气及燃料油产生的温室气体排放。

⁷ 中国地区及欧洲地区的范畴二温室气体排放主要来源为外购电力产生的温室气体排放。

04

温度华翔

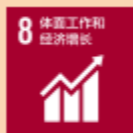

宁波华翔始终倡导“为每位员工创造能发挥价值的舞台”的管理理念，我们坚信人才是公司最大的财富，持续赋能员工成长，通过采用多元多样的雇佣政策、更具竞争的薪酬福利政策、丰富多彩的培训养成体系，致力于为员工打造一个健康安全、自由平等、积极向上的工作环境，让员工在为宁波华翔创造价值的同时，也能实现自我价值。

以人为本

员工概况

宁波华翔严格遵循《中华人民共和国劳动法》《中华人民共和国劳动合同法》，德国《待遇条约一般法》(General Law on the Treatment of Treaties)《社会法典(SGB IX)》《一般平等遇法(General Equal Treatment Act)》，美国《劳动雇佣法》等运营所在地法律法规，并结合自身运营情况制定了《招聘管理制度》《员工关系管理制度》《劳动合同管理规定》等公司内部管理制度，同时各运营地制定了《劳工、人权与商业道德规范管理手册》等制度守则，确保员工的合法权益不受侵害。

本公司致力于打造多元平等的雇佣关系，对各种形式的骚扰行为采取零容忍的态度，在招聘、晋升和评选的过程中杜绝任何与性别、婚姻状况、身体状况、地域、民族或宗教信仰相挂钩的行为或规定，确保每个员工受到公平公正的对待。我们力求根除童工劳动、强迫劳动、就业歧视和职场骚扰等非法行为，通过严格审查新员工的身份证件，并采用严格的背景调查，确保受聘员工达到法定就业年龄，从而避免童工使用。同时，我们积极为残障群体提供就业机会，并确保其在宁波华翔旗下就业期间不受任何歧视行为。报告期内，我们没有发生任何童工使用事件、强迫劳动和骚扰事件。

德国 NBHX TRIM 残障群体关爱

NBHX TRIM 严格遵循德国《社会法典(SGB IX)》等运营地法律法规，积极保护残障人士的特殊利益，并为残障人士配备了一名员工作为残障人士的代表，以替代残障人士实现其利益保护。我们为残疾人购买了各种辅助工具，例如高度可调节的工作站，确保残障人士与我们在平等、平权的工作环境中创造价值。



员工招聘

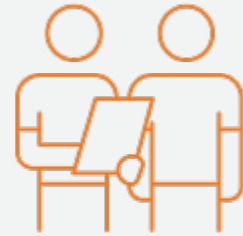

宁波华翔积极打造专业的优质人才队伍，我们秉持“以人为本”的招聘原则，积极拓展线上、线下招聘渠道，采用线上招聘平台、公司内部公开招聘平台、猎头、校企合作等方式，吸纳优秀人才加入我们。我们十分重视年轻血液的加入，积极开展管培生项目、校园招聘活动、校园宣讲会等活动，提供灵活的岗位选项，全力支持应届生根据自身情况选择自身合适的岗位，并结合自身专业能力和公司业务的匹配性，与公司签订劳动合同并依法获得劳动报酬，让员工与宁波华翔一起成长。

此外，宁波华翔积极倡导各分公司在当地开展校企合作，通过为专业人才培养提供实习场地，提升品牌形象，为宁波华翔定向输入更多人才，持续扩建宁波华翔的人才储备库。

“青春飞扬，逐梦华翔”校园招聘活动

2022年9月起，宁波华翔集团牵头国内9家子公司举办了系列校园招聘活动，包括宁波工程学院线下双选会；河南理工大学、河南科技大学、长春电子科技学院、长春理工大学、黑龙江工程学院、吉林工程技术师范大学、哈尔滨理工大学线上双选会；太原工业学院校园宣讲会。本次校园招聘活动计划招募应届大学毕业生100多名。



NBHX TRIM ROLEM 工厂奖学金项目

NBHX TRIM ROLEM 工厂作为德国本地专业学校的积极成员，致力于为当地社区培育高技能人才，我们为学生提供奖学金帮扶，并为他们提供需要的教学技术资料，确保其毕业并通过晋升后可以加入我们，为我们带来新鲜的年轻技术人才。



“携手太原工业学院，共筑宁波华翔未来”

2023年3月13日，宁波华翔总部牵头4家子公司组团前往山西太原，与太原工业学院的莘莘学子进行深入交流。宁波华翔组织此次专场赴外招聘活动，邀请了优秀校友、劳伦斯汽车内饰件有限公司总经理——孔选先生进行校友分享，为毕业生就业答疑解惑。通过此次宣讲会，宁波华翔与太原工业学院达成初步合作，并将共同探索新的合作形式，力求为应届生提供良好的就业机会，同时不断完善自身的雇主品牌形象。



NBHX TRIM 工作就业展会

NBHX TRIM 德国工厂深耕当地就业市场，我们积极参与招聘展会，并开展“Vocational training programme”，培养当地年轻群体工作技能，致力于用自身的影响力为当地社区带来更多就业机会，并为社会培养更多高技能人才，带动当地经济发展。



宁波华翔持续引进全球优秀人才资源，打造多元化的员工队伍，为公司多元发展增砖加瓦。我们的员工分布在中国、北美、欧洲和东南亚等地区。报告期内，宁波华翔员工共计 18,845 人。以下为员工具体情况：

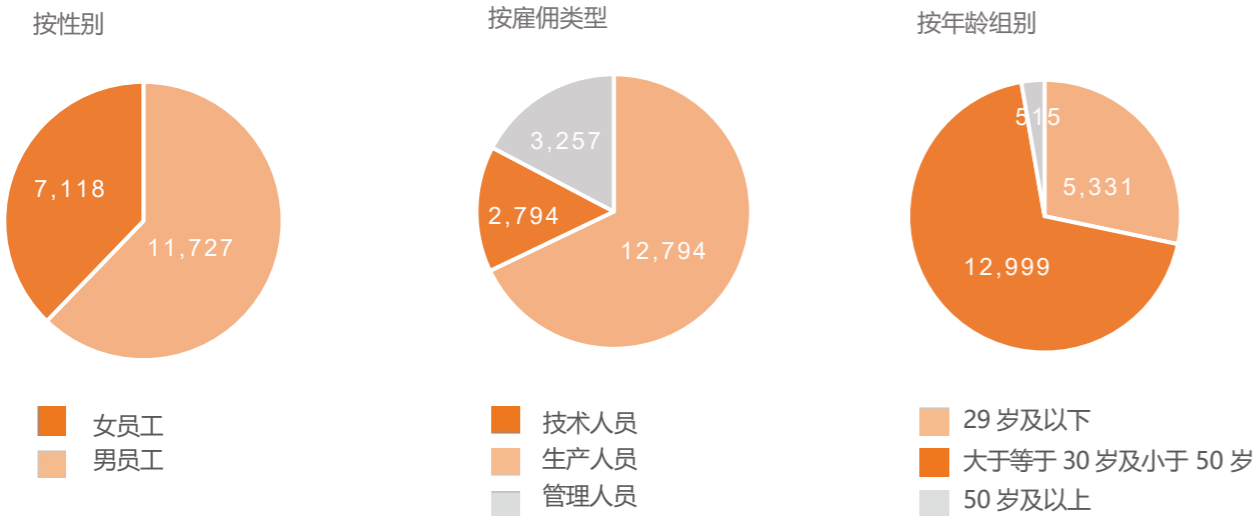

薪酬福利

宁波华翔严格遵循《中华人民共和国社会保险法》《中华人民共和国工会法》等运营地法律法规，并结合自身情况制定了《薪资管理制度》《员工福利管理规定》《员工假期管理规定》等公司内部规章制度，将员工收入结构、工资涨幅、绩效考核规范化。我们参考市场同行业公司对标数据，将现有薪酬体系不断完善，为员工提供极具竞争力的薪酬待遇，确保员工生活品质在行业和地区具有竞争优势，将宁波华翔打造成一支高度凝聚力和归属感的员工队伍，确保人才价值得到充分发挥。同时，下属公司结合自身情况制定了绩效考核制度，将绩效考核结果与员工薪酬挂钩，确保员工的付出可以获得应有的回报。

员工假期

- 法定节假日
- 丧假
- 婚假
- 护理假期
- 年休假
- 陪产假
- 无理由病假

女性优待

- 产假
- 产检假
- 设置母婴室
- 妇女节活动

津贴补贴

- 加班费
- 年终奖
- 工龄工资
- 外派外驻津贴
- 外派住房补贴
- 服务年限奖

多元福利

- 应届生享受一年公司宿舍
- 民族食堂
- 员工体检

“关爱员工健康”——员工体检

宁波华翔为中国大陆的员工提供遍布全国21个城市的体检服务，其中包括六种不同项目的体检套餐，适用于不同层级的员工群体，为员工提供检前、检中、检后一站式服务。宁波华翔旗下等20余家公司通过公

司体检平台完成了2022年员工团检及平台预约。同时，NBHX TRIM 德国多家工厂均为当地员工提供了免费的健康体检，并覆盖了主要的体检项目，确保员工在保证健康情况下实现自身价值。

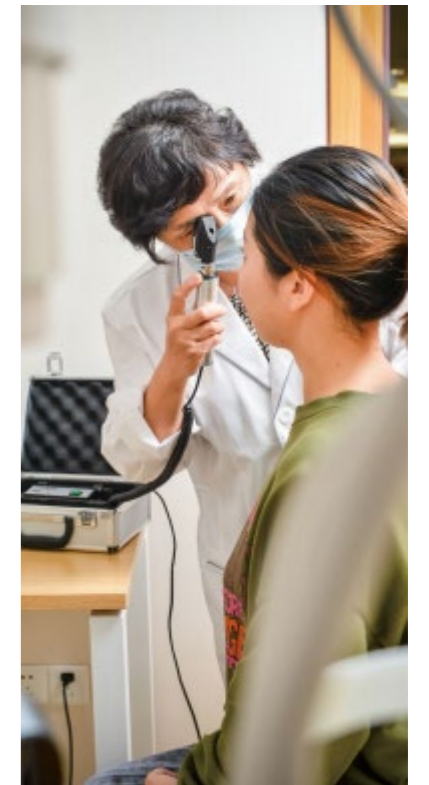

本公司始终秉持尊重女性的基本原则，致力于为女性员工提供额外优待。我们为女性员工提供足额的产假、产检假等女性专属假期，并在妇女节等重要节日组织活动，确保女性员工在享受基本的法定待遇的同时，也能感受到公司对女性员工的关爱。

我们十分重视人才保留，聚焦于优化组织保障工作、强化企业文化

宣贯、改善工作环境和提供极具吸引力的薪酬福利，深度调动员工积极性并提升员工工作效率，以此确保员工队伍稳定性。通过采用轮岗制度，很大程度上避免了员工因在同一岗位工作而产生厌烦情绪造成流失的情况。同时，我们提倡“回馈当地社区”的本地化战略，持续扩大本地员工比例，带动当地就业率。



人才成长

良好的人才职业发展是宁波华翔稳健发展的立足之本，也是员工自身素质和能力提升的驱动力。我们始终秉持“因为珍视所以辨识，能够把更多机会给内部员工，让金子不再埋没。资源向绩优者、拼搏者、贡献者倾斜，让组织永葆活力，一起可以走得更远”的人才管理核心理念，打造了科学灵活的员工培训体系和清晰畅通的职业发展路径，为员工提供更多实现自我价值的机会，在日常工作中提升自我，为公司未来发展充分发挥更多自身潜能。

员工晋升

宁波华翔认为员工畅通的职业晋升发展是公司有序发展的基石，也是员工自身素质和能力提升的重要驱动力。我们制定了《培训管理制度》，打造了清晰的生产管理方向和技术方向双向成长通道，不仅将我们的职位职级体系规范化，也进一步拓宽员工发展空间。同时，公司每年定期对员工开展绩效考核测评，将考核结果与薪酬挂钩，确保表现突出的员工可以获得与之对等的回报。

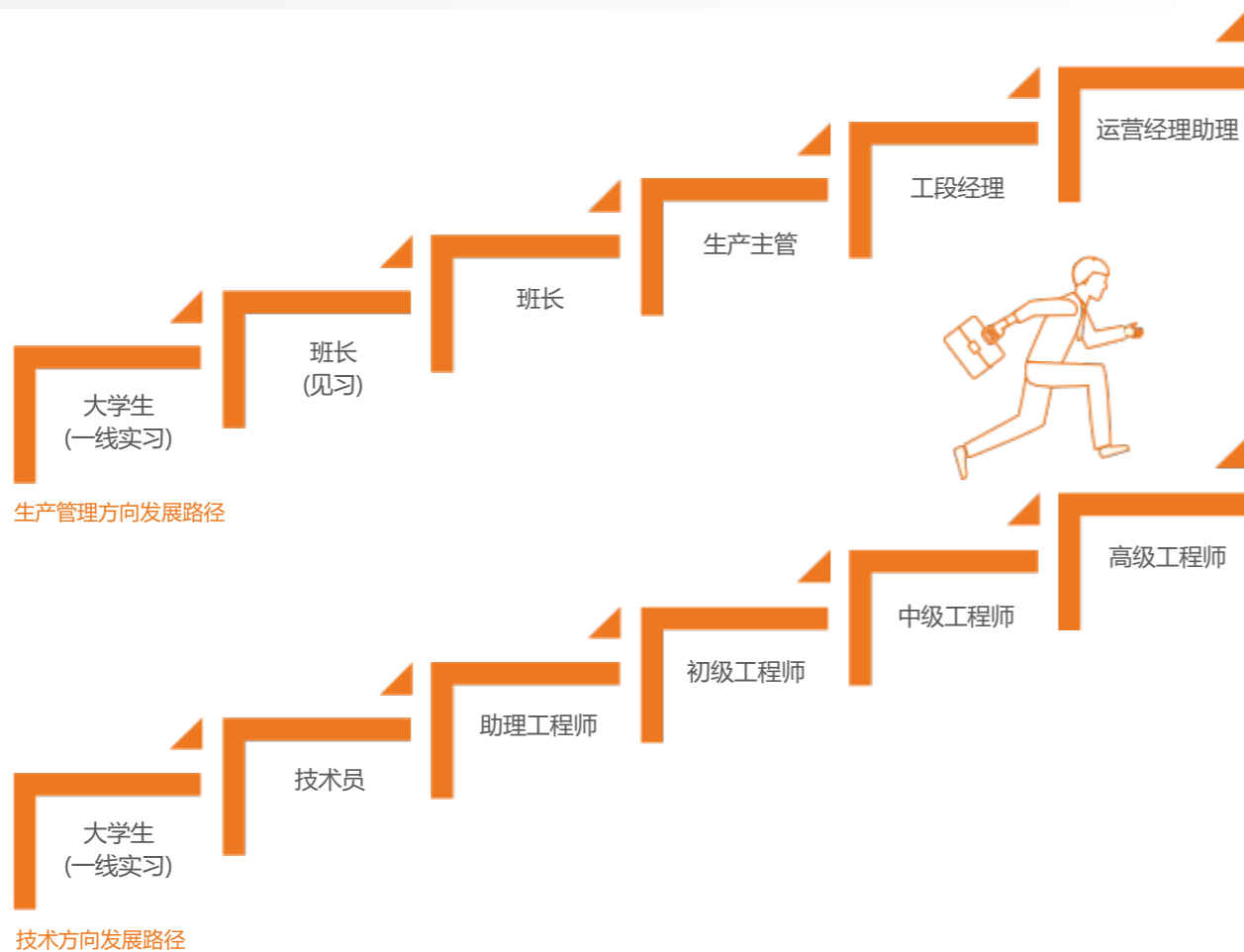

井上华翔：“仗要怎么打，兵就怎么练”

2022年井上华翔制定了培训手册，根据企业实际需要梳理了内外训必修课程，并于2022年3月25日在宁波召开了内训师聘任大会。



为了更好地提升现场管理者对员工的指导能力，2022年初井上华翔邀请接受过TWI专业系统培训的SIC许丹毅老师开展了第一期TWI-JI培训，结合新客户、新业务的需求组织TE、VW99000、FMEA等培训。



为了战胜大环境变化带来的各种挑战，实现“一个流”生产管理方式，建立人才平等竞争的激励机制。2022年11月井上华翔组织了宁波工厂班长竞聘会。

员工培育

宁波华翔始终将员工视作宝贵财富，我们重视员工自我能力提升，建立了完善的人才培养体系，同步推行线上和线下的培训活动。我们提供多元化、多维度的员工培训类别，分为干部培养、职业培养和新人培养三大培训发展通道，旨在提升员工管理能力、专业能力和职业素养，深挖每一位员工的潜力与价值，助力员工在宁波华翔实现自己的价值。



人才培养体系

井上华翔：师徒结对，携手共进

2022年起，井上华翔为加速储备干部培养，加速技术类大学生成长及认可，建立了师徒管理模式，签订师徒协议，并建立相关激励机制。



宁波华翔2022“翔有未来”新员工训练营——青春飞扬 逐梦华翔

宁波华翔首届“翔有未来”新员工训练营在9月如期进行，在仍未消散的暑期中，新一届大学生如约而至。从学生到员工，从校园到职场，所有的一切都充满新鲜与挑战。破冰互动、高管寄语、集团人力资源部企业知识培训、工厂参观、互动游戏、内训师授证、颁奖及毕业典礼等系列活动精彩纷呈，让我们一起青春飞扬，逐梦华翔！



宁波华翔顺应互联网发展潮流，持续推广数字化转型能力，通过线上平台为不同职级、不同业务岗位的员工提供在线学习的选择方案。我们采用时代光华在线学习平台、E-Learning 平台、华翔商务英语等学习平台，更具针对性地满足不同员工的培训需求。同时，我们鼓励员工有效利用碎片化时间学习，让更多员工参与到培训学习计划中。

宁波华翔“时代光华”在线培训

宁波华翔采用线上、线下双通道培训模式，采用时代光华线上培训学习平台，覆盖十大培训方向，鼓励员工通过碎片化时间，在手机移动端线上随时随地学习新知识，让员工更好地提升自我，实现自身价值。

报告期内
宁波华翔参加培训共有

7,852 人次

员工平均受训时数达

2 小时



5.0 时代光华通用课程

文化共建

宁波华翔聚焦于为员工创造幸福未来，我们致力于完善员工沟通机制，打造畅通的员工沟通渠道，了解员工真实情况。通过举办员工关怀活动，让员工在公司感受到家的温暖，提高员工对公司的满意度，激发员工的工作热情和活力，营造出温馨和谐的工作氛围。

员工沟通

宁波华翔十分重视员工表达自我诉求的权利，我们建立了全方位的沟通渠道，让员工及时倾吐心声，也让管理层及时了解员工诉求。我们设立了 HR 申诉邮箱、扫码申诉、总经理意见信箱等多种常规申诉渠道，为不同岗位、部门、职级的员工提供畅通的沟通方式，以此提升员工满意度。不仅如此，我们通过不定期开展员工座谈会，现场进行答疑解惑，落实相关问题解决时限，不仅拉近了公司管理层与员工的距离，也让员工感受到公司无微不至的关爱。



井上华翔座谈会

本公司下属公司定期开展员工对公司改善意见调查，通过线上扫码匿名填写的方式，收集员工对公司的改善意见，并依据调查结果更有针对性地进行提升优化。报告期内，宁波华翔开展员工满意度抽样调研，调研比例为 80%，员工满意度调查结果为 94.27分，高于我们年初设定的满意度目标。

员工关怀

宁波华翔始终奉行“以人为本”的理念，致力于打造一个温馨、和谐的工作环境，将员工幸福感和公司凝聚力的提升工作视作核心任务。我们积极组织各类员工活动，例如：球类比赛、健身活动、团建度假、集体旅游、趣味运动会、技能比赛等活动，充分发挥员工主观能动性，通过倡导员工参加各类丰富多彩的活动，合理平衡工作与生活，在宣扬企业文化的同时，也能强化团队凝聚力，激发员工对工作和生活的热情。



球类运动球俱乐部

NBHX TRIM 圣·尼古拉斯日活动



井上华翔员工生日会



NBHX TRIM 植树活动



诗兰姆春季团建

不仅如此，宁波华翔致力于改善员工生活质量，通过合理分配现有资源，为困难员工提供温暖帮扶。宁波华翔下属公司结合自身情况制定了员工慰问帮扶制度，通过为困难员工提供帮扶基金、特殊补助金等多样化帮助，将困难员工的帮扶作为员工关怀工作的重点，及时将筹集的善款向困难职工发放，以缓解他们的燃眉之急，确保困难员工感受到公司的关爱。

长春华翔“员工肾移植手术捐款活动”

长春华翔将“大疆有域，爱心无垠”落实于自身的行动中，积极开展爱心捐助活动，解员工之难。长春华翔的员工杨广同志因病急需进行肾移植手术，宁波华翔党组织积极开展捐款活动，共募集资金 48 万余元，并将这笔“雪中送炭”的救命钱送至杨广同志手中，让员工在病痛中也能感受到公司的温暖。



慈善捐款现场

诗兰姆困难员工帮扶

诗兰姆工会每年对职工家庭因突发事件、患上重病等导致生活困难，及时掌握帮扶对象的动态变化情况把符合条件的职工及时纳入帮扶救助范围，做到出现一个发现一个，发现一个帮扶一个。报告期内，工会也与当地政府工会联系对丧偶生病的员工进行帮扶救助活动，2022年进行宁波帮扶救助活动，享受人数为4人，每人帮扶金额为800元左右不等的现金或700元慰问品。



安全生产

宁波华翔坚持“企业安全发展，全员携手共进”的安全管理方针，始终将员工的职业健康安全放在首要位置。我们致力于为员工创造一个安全健康的工作环境，确保生产工作在保质保量的情况下安全有序进行。

安全管理架构

宁波华翔在公司层面成立安全委员会，并由公司总经理担任总负责人，负责统筹全公司 EHS 工作；下属公司分别设立独立的安全委员会，负责管理各地区的生产安全工作。安全委员会每月开展沟通会，回顾当月指标表现。

安全生产管理体系

宁波华翔严格遵循《中华人民共和国安全生产法》《中华人民共和国职业病防治法》，德国《产品安全法(ProdSG)》等运营所在地法律法规，制定了宁波华翔《环境、健康与安全(EHS)管理手册》《员工安全生产管理办法》等规章制度，同时下属公司结合自身运营情况制定了《环境、健康与安全(EHS)体系文件表》《环境、健康与安全(EHS)管理办法》《职业健康与安全制度》等内部规章制度，对员工的职业健康安全制定规范管理措施。报告期内，宁波华翔下属所有运营地均通过 ISO 45001 职业健康安全管理体系，认证率为 100%。

已获得 ISO 45001 职业健康安全管理体系认证的工厂比例：

100%

报告期内
我们共开展安全培训教育共计

77,913 小时

共参与

32,790 人次

安全生产培训及演练

我们积极践行“安全生产，重于泰山”的安全管理理念，将安全生产工作落实到位，致力于提升员工安全生产意识及安全生产操作水平。为达到安全生产防范意识与技能提升的最终目的，我们制定了三级安全生产教育培训体系，组织员工参与相关培训，开展安全生产月、安全生产竞赛等活动，加强员工对生产事故的防范意识，让员工深知违章作业的成本与代价，确保员工“开心上班，安全回家”。

诗兰姆2022 年度“安全生产月”系列活动

2022 年 6 月，宁波华翔响应国家号召，积极开展“遵守安全生产法，当好第一责任人”为主题的安全月活动，同时宁波华翔内部提出“预防为主保障发展”的活动口号。诗兰姆周密部署，制订活动方案，以宣传教育国家法律、法规为重点，增强诗兰姆员工的安全意识。



宁波华翔2022年“安全月”之西周园区消防联合演习

2022年6月中旬，为扎实推进“安全生产月”活动，全面提升全员安全生产素质，普及安全知识，提高安全生产应急管理水平和应急处置能力。由西周镇政府、镇应急管理所、园区管理公司、宁波劳伦斯、胜维德赫、诗兰姆及华翔饰件等多部门举行了“安全月”联合消防演习活动。

演习项目有演习程序培训、场景布置、报告险情、布置消防救援任务和人员疏散、通知消防大队、消防大队紧急消防救援和受伤人员处置、消防演习总结、整个演习过程流畅、顺利，政府部门与园区各工厂配合紧密，行动一致，实战检验了应急预案的有效性。



集团下属公司共组织演习

49次

宁波华翔积极开展安全隐患排查工作，我们制定了《危险源及环境因素辨识、风险评价和控制措施管理规定》等内部规章制度并严格执行，同时通过制定各类应急预案和定期开展应急演练活动，让每位员工牢记应急救援方式与流程，提升灾害和应急响应能力，以便在紧急时刻采取正确的方式应对危险，确保各公司安全生产不受影响。同时，我们定期开展安全隐患自查工作，通过《隐患台账及数据统计》逐项核对、记录并存档，确保隐患排查工作落实到位，并对存在问题进行整改。报告期内，公司下属公司共组织演习49次。

长春华翔 2022年“119消防宣传月”系列活动



为深入贯彻落实国家及集团关于消防宣传月的活动部署，强化广大职工消防安全意识，2022年11月1日至30日活动期间，长春华翔组织开展重点防火部位梳理、评价，安全消防专项检查，全员消防培训及演练等消防宣传和一系列参与活动。

长春华翔五地工厂全员共计3002人参与消防安全知识培训和消防疏散演练，充分积极营造出消防安全氛围；其中长春工厂使用“逃生屋”模拟火场情况，让员工切身感受烟雾中逃生，并以计时方式，营造争分夺秒的紧迫，更加真实地让我们员工理解火灾的无情，切实提升全体员工面对真实突发事件时的救护防范意识，及提高员工基本自救互救能力；本次活动五地工厂通过梳理评价出重点防火部位，并同步粘贴重点区域警示标识。通过专项排查发现消防设施、管理隐患40项，以查促改，保障员工安全的同时提升公司防灾、救灾能力，为安全生产保驾护航。

职业健康安全



预防为主
以人为本

宁波华翔严格遵循《中华人民共和国职业病防治法》《尘肺病防治条例》《用人单位职业健康监护监督管理办法》等公司运营地法律法规和规范条例，并结合自身情况制定《职业健康安全与环境管理手册》等内部规章制度，将员工职业健康有关的法律条文落实到位，致力于保障员工的职业健康权益不受损害，确保预防与控制职业病的发生。我们定期进行职业病危害现状评价工作，每年委托有资质的机构对车间职业病危害因素进行检测，并分析存在的职业病危害因素以及对员

工的健康影响。根据评估结果，我们定期对涉及职业病危害因素的员工进行职业病健康检查，并配备了齐全的个人防护用品，如防尘口罩、安全帽、防护鞋等，有效防止并减少了职业病的发生，确保员工的基本健康权益。

社区发展

宁波华翔积极承担社会责任，将社会责任纳入企业发展的全过程，我们积极开展公益活动，全面关爱社会中的弱势群体，为构建美好社会贡献爱心力量，持续回馈社会。

公司以“发展地方经济、回报社会”为己任，合法纳税，大力支持就业，推动地方经济发展。我们参与运营地的社会公益事业；投资建设地方教育设施，为弱势群体提供帮助；持续关注环境，积极参与“阿拉善生态基金会”组织的各项社会公益活动。

乡村振兴

宁波华翔积极贯彻落实中央乡村振兴开发工作会议、东西部乡村振兴协作座谈会精神，参与东西部地区的各种帮扶协作机会，依托各自的资源、产业、区位等优势，积极开展多形式、多层次、多方位的对口帮扶协作，促进东西部地区的发展。

公益慈善

宁波井上华翔总部心系家乡，心系亲人，第一时间成立紧急采购小组，由宁波华翔牵头，会同日本总部及井上华翔各子公司，紧急采购医用口罩、面罩、护目镜、防护服、红外线测温仪等的防护物资共计 20 余万元，支援防护工作。

生态保护

宁波华翔自 2014 年起就与“阿拉善生态基金会”建立了友好合作，近二十年间，公司也不断派员工到达阿拉善巴彦浩特，走访阿拉善生态基金会第一、第二绿化基地和苗木基地，并积极参与到当地的植树活动，为地球生态环境的保护贡献力量。



附录一 对联合国可持续发展目标的贡献

宁波华翔围绕联合国可持续发展目标(SDGs)，践行社会责任。

对 SDGs 的贡献	行动涉及章节	对 SDGs 的贡献	行动涉及章节
 1 无贫穷 无贫穷	温度华翔：社区发展	 9 产业、创新和基础设施 产业、创新和基础设施	品质华翔：创新研发
 3 良好健康与福祉 良好健康与福祉	温度华翔：以人为本 温度华翔：人才成长 温度华翔：文化共建 温度华翔：安全生产	 10 减少不平等 减少不平等	温度华翔：以人为本
 4 优质教育 优质教育	温度华翔：人才成长	 11 可持续城市和社区 可持续城市和社区	绿色华翔：环境管理 绿色华翔：资源管理 温度华翔：社区发展
 5 性别平等 性别平等	温度华翔：以人为本	 12 负责任消费和生产 负责任消费和生产	品质华翔：质量管控 品质华翔：竭诚服务 绿色华翔：环境管理 绿色华翔：污染物管理 绿色华翔：资源管理
 6 清洁饮水和卫生设施 清洁饮水和卫生设施	绿色华翔：污染物管理 绿色华翔：资源管理	 13 气候行动 气候行动	绿色华翔：环境管理 绿色华翔：资源管理
 8 体面工作和经济增长 体面工作和经济增长	关于华翔：企业概况 关于华翔：战略布局 温度华翔：以人为本	 16 和平、正义与强大机构 关于华翔	企业概况
		 17 促进目标实现的伙伴关系 促进目标实现的伙伴关系	品质华翔：供应商管理